

# ARTCURIAL

2963 10 AVRIL 2016 - PARIS

AÉRONAUTIQUE  
DONT «CENTENAIRE DASSAULT AVIATION»

ARTCURIAL

ARTCURIAL

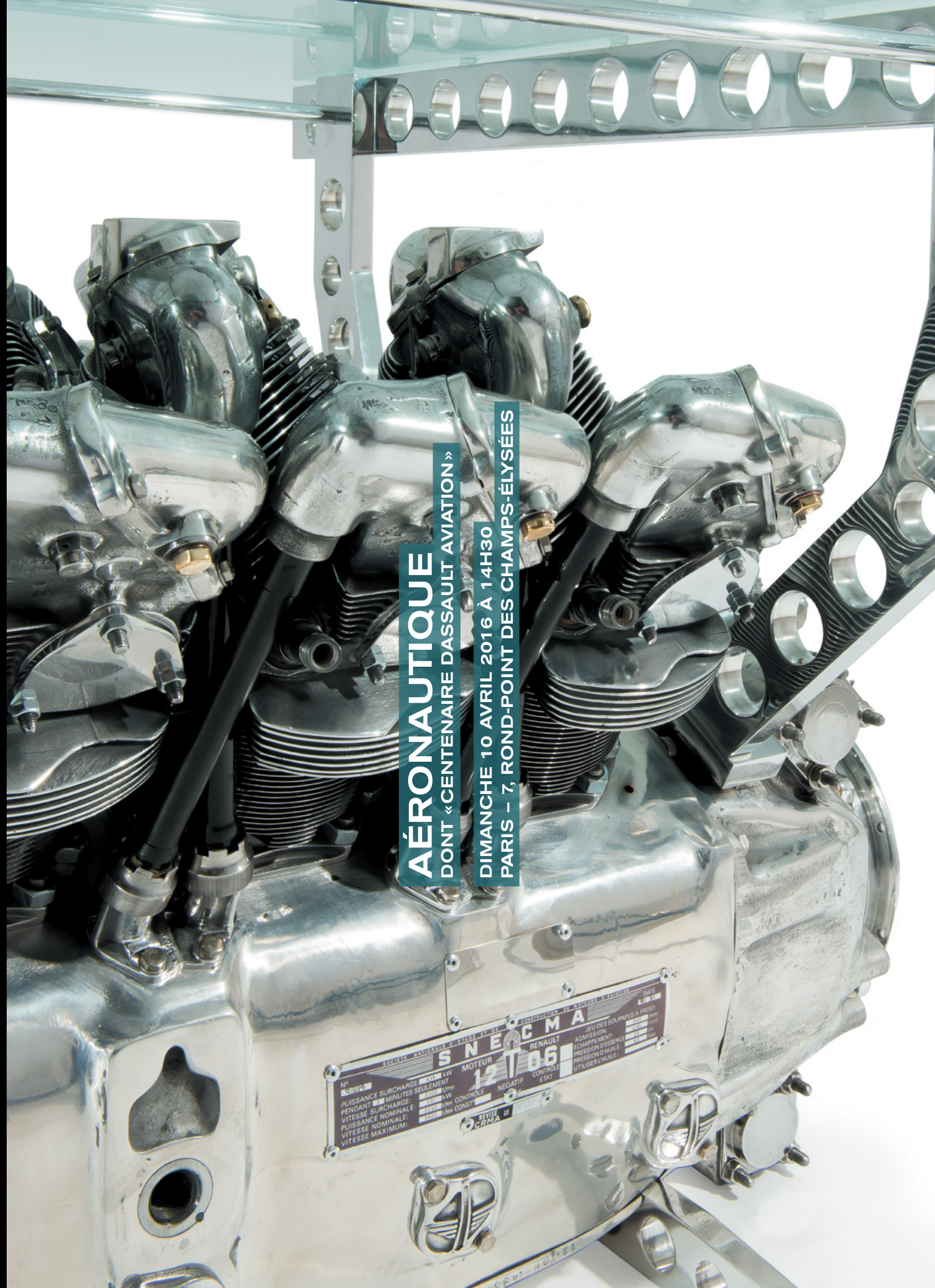

AÉRONAUTIQUE  
DONT «CENTENAIRE DASSAULT AVIATION»

DIMANCHE 10 AVRIL 2016 À 14H30  
PARIS - 7, ROND-POINT DES CHAMPS-ÉLYSÉES





## ARTCURIAL

7, Rond-Point des Champs-Élysées  
75008 Paris

### ASSOCIÉS

#### Comité exécutif :

François Tajan, président délégué

Fabien Naudan, vice-président  
Matthieu Lamoure, directeur général  
d'Artcurial Motorcars  
Joséphine Dubois, directeur financier  
et administratif

Directeur associé senior :  
Martin Guesnet

#### Directeurs associés :

Stéphane Aubert  
Emmanuel Berard  
Olivier Berman  
Isabelle Bresset  
Matthieu Fournier  
Bruno Jaubert

Francis Briest, président du conseil  
de surveillance et stratégie

Hervé Poulain, président d'honneur

### AÉRONAUTIQUE DONT « CENTENAIRE DASSAULT AVIATION » VENTE N°2963

Téléphone pendant l'exposition /  
Contact during viewing

Tél. : + 33 (0)1 42 99 20 41

Commissaire-Preneur / Auctioneer

Hervé Poulain

Responsable / Coordinator

Sophie Peyrache  
Tél. : +33 (0)1 42 99 20 41  
speyrache@artcurial.com

### EXPOSITIONS PUBLIQUES / PUBLIC VIEWING

Judi 7 avril / Thursday 7 April

11h – 19h / 11am – 7pm

Vendredi 8 avril / Friday 8 April

10h – 19h / 10am – 7pm

Samedi 9 avril / Saturday 9 April

11h – 18h / 11am – 6pm

**VENTE / AUCTION**  
**DIMANCHE 10 AVRIL 2016**  
**À 14H30**  
**SUNDAY 10 APRIL 2016**  
**2:30 PM**

Catalogue en ligne / Online catalogue  
[www.artcurial.com](http://www.artcurial.com)

#### Comptabilité vendeur / Accounting

Charlotte Norton

Tél. : +33 (0)1 42 99 20 23

[cnorton@artcurial.com](mailto:cnorton@artcurial.com)

#### Comptabilité acheteur / Accounting

Claire Morel

Tél. : +33 (0)1 42 99 17 00

[cmorel@artcurial.com](mailto:cmorel@artcurial.com)

#### Transport et douane

Marion Le Bec

Tél. : +33 (0)1 42 99 20 77

[mlebec@artcurial.com](mailto:mlebec@artcurial.com)

#### Ordres d'achat / Bids office

Thomas Gisbert de Callac

Tél. : +33 (0)1 42 99 20 51

Fax : +33 (0)1 42 99 20 60

[bids@artcurial.com](mailto:bids@artcurial.com)

Couverture : détail du lot 167  
Pages précédentes : lots 94, 125, 126, 236



#### ARTCURIAL LIVE BID

Assistez en direct aux ventes  
aux enchères d'Artcurial et  
enchérissez comme si vous y étiez,  
c'est ce que vous offre le service,  
*Artcurial Live Bid.*

Pour s'inscrire : [www.artcurial.com](http://www.artcurial.com)





1



2



3



4

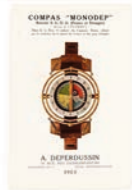

5



6

### 1 LOUIS BLERIOT RECHERCHES AERONAUTIQUES

Trois catalogues 1909, 1911 et 1912  
1909, 47 pages, imprimerie des Beaux-Arts Paris, 1911, 24 pages, imprimerie Draeger, 1912, 16 pages, imprimerie Cerf, nombreuses illustrations; rousseurs, déchirure sur la couverture de l'exemplaire de 1909

Three catalogs 1909, 1911, 1912, Louis Bleriot Aeronautic; foxing, one tear on 1909 catalogue cover

400 – 600 €

### 2 AÉROPLANES FARMAN

Catalogue biplans et monoplans de 1912  
20 pages, imprimerie Draeger, nombreuses illustrations, on joint une brochure de 1912 « Comment on devient aviateur », 8 pages

A catalogue 1912 and a leaflet

200 – 300 €

### 3 ÉTABLISSEMENTS ROBERT ESNAULT-PELTERIE

Deux catalogues et un dépliant  
Catalogue 1912, 32 pages, imprimerie Poyet et Fres, nombreuses illustrations, catalogue moteurs extra-légers 1907, 16 pages, un dépliant 3 feuillets 1913-1914, on joint un menu illustré de 1910; rousseurs

Two catalogues and one leaflet; foxing

300 – 500 €

### 4 HISTOIRE DE L'AÉRONAUTIQUE

Trois ouvrages et un Almanach des aviateurs 1909  
Annuaire International de l'Aéronautique de 1911, Vingt-cinq ans d'aéronautique française 1907-1932, Quinze ans d'aéronautique française 1932-1947

Three books and a 1909 Almanach

400 – 600 €

### 5 AÉROPLANES DEPERDUSSIN

Deux catalogues et deux dépliantes  
Catalogue 1913, 14 pages, catalogue de la Coupe Gordon-Bennet du 9 Septembre 1912, 8 pages, brochure 1911 8 pages, dépliant 2 feuillets pour le compas Monope de 1913

Two catalogues and two leaflets

200 – 300 €

### 6 A. LUMIÈRE ET SES FILS

Paris-Madrid 1911  
Ensemble de 17 plaques photos sur verre  
Certaines légendées: Angoulême 1911, arrivée de Garros, Vedrines, dans leurs deux boîtes d'origine; quelques éclats  
Chaque plaque: 6,5 x 9 cm. (2 1/2 x 3 1/2 in.)

17 glass-plates by A. Lumière & Fils, Paris-Madrid 1911, in two original boxes; tiny chips

100 – 150 €

### 7 HELICE BIPALE REGY

En bois lamellé, à bords d'attaque renforcés et rivetés, moyeu à 6 trous, porte les inscriptions: Série 1971D, N°219; décalcomanies du fabricant incomplets  
Long.: 180 cm. (70 3/4 in.)

A wooden two-pale propeller by Régy

800 – 1 200 €

### 8 LES FRÈRES VOISIN

Catalogue des Aéroplanes, 1910  
47 pages, imprimerie Draeger. Préface de Michel Corday, illustrations de René Vincent. Nombreuses illustrations; rousseurs

1910 Les Frères Voisin Aéroplanes catalogue

300 – 500 €

### 9 HANRIOT – SOCIÉTÉ ANTOINETTE-ROBERT SAVARY AÉROPLANES D'ARTOIS

Cinq catalogues  
Société Antoinette, 1911, 18 pages, Imprimerie Pierre Lafitte, Aéroplanes d'Artois 1910, dépliant 6 volets, Société Anonyme des Appareils d'Aviation Hanriot de 1912, Monoplan Hanriot type 1912, 11 pages, Imprimeries Réunies, Appareils d'Aviation Hanriot de 1913, 16 pages, Imprimerie Draeger, Aéroplanes Robert Savary, 16 pages, Imprimerie Plon-Nourrit et Cie

Five catalogues from 1911 to 1913

400 – 600 €



7



8



9



10

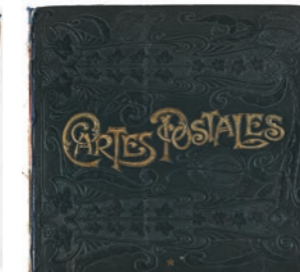

11



12

### 10 AVIONS BREGUET AÉROPLANES CAUDRON FRÈRES AÉROPLANES NIEUPORT

Trois catalogues  
Breguet 1919, 28 pages, imprimerie Draeger; déchirures sur les bordures de la couverture, Caudron 1913, 8 pages, avec une page de contrat type dactylographié, Poidevin éditeur, Nieuport 1913, 24 pages, imprimerie Pierre Lafitte & Cie, on joint un fascicule de présentation de l'aéroport de Bourges de 1932; rousseurs

Three catalogues, Breguet 1919, Caudron 1913, Nieuport 1913; foxing and tears

400 – 600 €

### 11 AVIATION ALBUM DE CARTES POSTALES

Album de cartes postales, cartes photos et cartes d'illustrateurs. De 1909 et 1940. Dont pilotes célèbres, dirigeables, meeting aériens (1909-1910), séminaire d'aviation en Champagne, ballons sphériques. Une carte postale signée par Farman. On y joint quelques photographies de la Baronne de Laroche.

Postcards album from 1909 to 1940

600 – 800 €

### 12 HÉLICE LÉGÈRE

En bois verni noir, moyeu à 6 trous, porte une plaque inscrite Piper Cub/Cont 90CV, et des décalcomanies Hélice Légère; nombreux éclats  
Long.: 183 cm. (72 in.)

Le Piper Cub est un avion léger Américain fabriqué de 1938 à 1947

Black lacquered wooden propeller, inscribed Piper Cub; used condition

400 – 600 €





13

**13**  
**WRIGHT FLYER**

**Maquette, circa 1910**  
Structure en métal et toile enduite, socle en métal; restaurations  
Long. : 20 cm. (8 in.), Env. : 40 cm. (15 ¾ in.)

Le Wright Flyer est l'avion avec lequel les frères Wright effectuèrent les premiers vols contrôlés et motorisés de l'histoire de l'aviation, à Kitty Hawk en Caroline du Nord le 17 décembre 1903

*Wright flyer model, circa 1910; restorations*

**200 – 300 €**



14

**14**  
**Paul MOREAU-VAUTHIER (1871 – 1936)**

**L'homme enfourchant sa machine volante échappe à l'attraction de la Terre**

Bronze à patine brune, signé et titré sur la base, porte le cachet et la signature de Susse Frères, fondeurs à Paris  
Trophée Michelin, représentant un homme enfourchant Pégase, prenant son envol du globe terrestre et s'échappant des bras d'une femme symbolisant l'attraction terrestre  
Haut. : 20,5 cm. (8 in.)

*Brown patinated bronze, signed, titled and stamped Susse Frères foundry, Michelin trophy*

**3 500 – 5 500 €**



15

**15**  
**Henry FARRE (1871 – 1934)**

**Ailes Glorieuses, 1917**  
Portfolio de 24 scènes d'aviation, dont 4 portraits d'As, sur les exploits, combats, raids et bombardements de l'aviation de Guerre Française. Art Guerrier, A. Le Prince, Éditeur à Paris, 1917. Rare exemplaire de luxe sur papier Japon numéroté 8 sur 25. Contenu dans son emboîtement d'origine état de conservation médiocre  
*Henry Farré, "Ailes glorieuses", 1917 portfolio comprising 24 aviation scenes, rare luxury edition on Japan paper numbered 8/25, in its original box in bad condition*

**400 – 600 €**



16

**16**  
**CASQUE DE PILOTE**

**Attribué à Roold, circa 1914 – 1918**  
En liège, à deux coques concentriques et visière recouvertes de toile enduite, intérieur doublé en tissu matelassé, on joint une paire de lunettes de protection; absence de marquage

Ce casque était typiquement le modèle de protection utilisé par les premiers pilotes et personnels naviguant de l'aéronautique du début de la 1ère Guerre mondiale

*Aviator helmet, attributed to Roold, circa 1914-1918; no sticker*

**800 – 1 200 €**

**17**  
**BLOHM & VOSS BV-222**

**Maquette d'observation, fabrication probablement allemande**  
En bois noirci, monté sur une base circulaire mobile. Rare maquette de l'hydravion hexamoteurs allemand utilisé lors de la Seconde Guerre mondiale  
Haut. : 43 cm. (17 in.), Long. : 73 cm. (28 ¾ in.), Env. : 92 cm. (36 ¼ in.)

Rare maquette de l'hydravion hexamoteurs allemand utilisé lors de la Seconde Guerre mondiale. Conçu à l'origine pour le transport commercial, il effectua son premier vol en 1940. construit en 13 exemplaires, il fut utilisé alors pour le transport de troupes allemandes.

Ce type de maquette d'observation servait à la préparation des pilotes en leur permettant d'identifier les avions ennemis ou pas lorsqu'ils étaient en mission

*A Blohm & Voss BV-222 wooden model*

**900 – 1 100 €**



17



18

**18**  
**IMPORTANTE HÉLICE BIPALE, MAYBACH, circa 1917**

En bois lamellé, moyeu à 8 trous, porte les inscriptions RUMPLER 260 MAY/8889 sur une face, et porte deux cachets sur l'autre face; petit accident à une extrémité  
Long. : 320 cm. (126 in.)

À partir de 1917, ce type d'hélice était monté sur les Rumpler, avion de reconnaissance allemand puis sur les dirigeables

*A large wooden two-pale propeller; tiny accident*

**3 500 – 4 500 €**



19

**19**  
**GUENEAU & Cie**

**Casque Airaile type 11, circa 1939**  
En cuir, coque type bol percée de deux trous d'aération et équipée de deux passants à lunettes, porte l'étiquette du fabricant à l'intérieur avec les inscriptions n° de marché 2249/9, date de fabrication Novembre 39

*A leather type 11 pilot helmet, by Gueneau & Cie, circa 1939€*

**150 – 250 €**



20

**20**  
**ROYAL AIR FORCE**

**Masse**  
Numérotée: 910-4701, porte une plaque inscrite: Presented/Ch/T « EDDY » MANN/With all best wishes from the mess members/ SGTS Mess N°71MU/ On 17th october 75  
Masse offerte à Eddy Mann membre de la RAF  
Long. : 91 cm. (35 ¾ in.)

*Royal Air Force mace, numbered 910-4701, with a plate, offered to Eddy Mann, member of the RAF*

**100 – 200 €**



21

**André DEVAMBEZ (1867 – 1944)**

**Le Blériot**

Pastel sur papier  
Signé et titré en bas à droite. Encadré  
15 x 20,5 cm. (6 x 8 in.)

Connu comme un peintre et un illustrateur, avec un talent de dessinateur, André Devambez reçut la commande du décor de la nouvelle ambassade de France à Vienne, en 1910, sur le thème des inventions de son temps à savoir le métro, l'omnibus et l'aéroplane. Sa notoriété provient du côté dramatique de ses perspectives plongeantes. Le musée d'Orsay possède neuf de ses œuvres.

*Pastel depicting the Blériot, signed bottom right. Framed*

**200 – 300 €**

22

**GAMY (Présumé Marguerite Montaut)**

**Mr de Pischof sur son autoplan contourne le Mont Saint Michel**  
Lithographie en couleurs rehaussée à la gouache, signée et légendée en bas à gauche, représentant le pilote Alfred de Pischof qui fut le premier à survoler le Mont-Saint-Michel sur son Autoplan lors d'un vol d'entraînement en vue de la traversée de la Manche. Mabileau & Co à Paris, 1910; quelques rousseurs  
45 x 90 cm. (17 ¾ x 35 ½ in.)

*Colour lithograph enhanced with gouache, signed and commented*

**300 – 500 €**



22



23

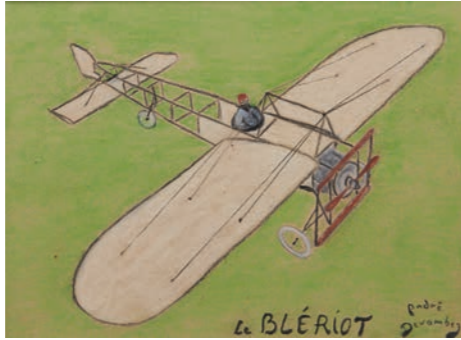

21

23

**GAMY (Présumé Marguerite Montaut)**

**Circuit de l'Est - Paris- Troyes - Nancy - Mézières Amiens - Paris**

Leblanc le gagnant passe près de Mars-la-Tour sur monoplan Blériot, moteur Gnome, magnéto Bosch  
Lithographie en couleurs rehaussée à la gouache, titrée en haut au centre, signée en bas à gauche, Mabileau & Cie-Paris-Copyright 1910; décoloration, légères rousseurs, pliures. Encadré  
44 x 88 cm. (17 ¼ x 34 ½ in.)

*Colour lithograph, signed bottom left. Framed; foxing, sunfaded*

**200 – 300 €**

24

**Marcel JEANJEAN (1893 – 1973)**

**Chasse aux sous-marins, Aviation embarquée et Ravitaillement en vol**

Trois estampes, chacune signée dans la planche. Encadrées  
17 x 12 cm. (6 ½ x 4 ¾ in.)

*Three prints by Marcel Jeanjean. Framed*

**200 – 300 €**



24 (I/III)



25

25

**CODOS VOUS PARLE DU GRAND FILM METRO GOLDWYN MAYER PILOTE D'ESSAI**

**Affiche promotionnelle**

Affiche du concours Air France organisé avec le concours du pilote Paul Codos à l'occasion de la sortie du film Pilote d'Essai en 1938 avec Clark Gable et Spencer Tracy, « Codos vous parle du grand film Metro Goldwyn Mayer Pilote d'essai », Imprimerie Bedos & Cie Paris. Entoilée  
118,5 x 79 cm. (46 ¾ x 31 in.)

*Promotional poster. Linen back*

**600 – 900 €**

26

**Paul LENGELLE (1908 – 1993), peintre de l'air**

**Potez 540, 1935**

Gouache, signée, datée 35 et titrée en bas à gauche. Encadrée  
37 x 48 cm. (14 ½ x 19 in.)

Le Potez 540 est un multiplace de combat français de l'entre-deux-guerres

*Gouache, signed, dated 1935 and titled bottom left, depicting a Potez 540. Framed*

**500 – 800 €**



26

27

**Paul LENGELLE (1908 – 1993), peintre de l'air**

**Amiot**

Gouache, signée en bas à gauche. Projet original pour le fabricant de maquette, Heller, pour la boîte du modèle Amiot 143 1/72. Encadrée  
55 x 73 cm. (21 x 28 ¾ in.)

L'Amiot 143 est un bombardier français bimoteur de la Seconde Guerre mondiale

*Gouache, signed bottom left, depicting an Amiot 143, original project for Heller box model. Framed*

**600 – 900 €**

28

**Paul LENGELLE (1908 – 1993), peintre l'air**

**SO.6000 Triton**

Gouache et aquarelle sur papier  
Signé et titré en bas à droite. Encadré  
36,5 x 59 cm. (14 ¼ x 23 ¼ in.)

Conçu par Lucien Servanty comme un avion expérimental, le SO.6000 Triton fut le premier avion à réaction français construit par la SNCASO, cinq prototypes furent commandés par l'État français

*Gouache and watercolor, depicting a SO.6000, signed and titled bottom right*

**300 – 500 €**



27



28





29

**29**  
**AVIONS CAUDRON – C460**

**Maquette**

En métal peint et chromé, marquage « 6 », hélice et roues mobiles  
Long. : 35 cm. (13 ¼ in.), Env. : 33,5 cm. (13 in.)

Le Caudron C.460 est un monoplan monoplace de course construit par la société Caudron-Renault, mis en service en 1934

*A Caudron C460 metal model*

**300 – 500 €**

**30**  
**JAEGER-GNOME ET RHÔNE**

**Pendulette publicitaire**

En métal, reprenant la forme d'un moteur en étoile 7 cylindres Gnome-Rhône, cadran noir signé Jaeger, chiffres arabes, mouvement mécanique 8 jours ; mécanisme à réviser  
Diam. : 30 cm. (11 ¼ in.)

*Promotional clock for Gnome-Rhône by Jaeger ; overhaul is recommended*

**400 – 600 €**

**31**  
**Benoit de CLERCQ (né en 1955)**

**Bugatti 100P**

Epreuve en aluminium poli et laiton, titré Bugatti 100P, inscrit 1938-1988, numéroté 1/12 et monogrammé B.C. sous la base  
Haut. : 38 cm. (15 in.), Long. : 37 cm. (14 ½ in.), Env. : 40 cm. (15 ¾ in.)

Sculpture de l'avion Bugatti 100P surnommé aussi le « rêve bleu », ce projet d'avion est développé dans les années 30 par Ettore Bugatti qui veut réaliser le plus beau et le plus rapide des avions, afin de participer à la coupe Deutsch de la Meurthe en 1938, course de vitesse aérienne. C'est le designer belge Louis de Monge qui dessinera l'avion. La seconde guerre mondiale et le décès de Jean Bugatti, le fils d'Ettore, mettront un terme au projet.

*Aluminum and brass sculpture, depicting the Bugatti100P, titled, numbered 1/12 and monogrammed BC under the base*

**800 – 1 200 €**



31

**32**  
**Géo HAM (Georges Hamel) (1900 – 1972)**

**Jérome Cavalli, un des meilleurs spécialistes du monde de la haute voltige**  
Affiche, circa 1930, publicitaire, signée en haut à droite, imprimerie Max Courteau, Paris. Entoilée 118,5 x 78 cm. (45 ¾ x 30 ¾ in.)

*A promotional poster by Geo Ham. Linen back*

**1 400 – 1 800 €**



30

**33**  
**H. CHAUFFFARD**

**Caudron Renault, l'avion de France, 1936**  
Rare affiche, signée en haut à gauche, éditée par la Société Anonyme des Usines Renault, imprimerie Spéciale des Usines Renault, RC Seine 189.286. Entoilée 119,5 x 80,5 cm. (47 x 31 ¾ in.)

*A rare promotional poster by H. Chauffard for Caudron Renault. Linen back*

**3 500 – 5 500 €**

**34**  
**Edgar DEROUET (1910 – 2001)**  
**Charles LESACQ (1909 – 1940)**

**Loterie Nationale, XI<sup>ème</sup> tranche de l'Aviation, 1939**  
Affiche publicitaire, signée sur la bordure adroite, imp. Lafayette, 24 rue Chauchat, Paris. Entoilée 60 x 40 cm. (23 ¾ x 15 ¾ in.)

*A promotional poster 1939, signed. Linen back*

**300 – 500 €**



32



34



33



35



36

**Géo HAM (Georges Hamel)**  
(1900 – 1972)

**Potez SNCAN 161**

Aquarelle et gouache sur papier  
Signé, titré et daté 42 en bas à gauche.  
Encadré  
60 x 75 cm. (23 ¾ x 29 ½ in.)

*Watercolor and gouache on paper, signed  
titled and dated 42 bottom left. Framed*

**1 000 – 1 500 €**



36

37

**LOCKHEED CONSTELLATION**

**Maquette**

En aluminium, monté sur un socle en bois  
Haut. totale : 21 cm. (8 ¼ in.),  
Env. : 37 cm. (14 ½ in.), Long. : 29,5 cm. (11 ¾ in.)

*An aluminum Lockheed Constellation model,  
mounted on a wooden base*

**200 – 300 €**

38

**PALE D'HÉLICE**

En bois verni à décor rayonnant, monté  
sur un socle en métal chromé; petits accidents  
Haut. : 155 cm. (61 in.), Diam. : 26 cm. (10 ¼ in.)

*Wooden propeller blade, mounted on a metal  
base; tiny accidents*

**300 – 500 €**



37



38

39

**COMPOSITION AVIONS STYLISÉS,  
circa 1940**

En bois sculpté et verni, et métal chromé,  
représentant un quadrimoteur, et un monoplan  
stylisés réunis par une structure en métal chromé  
et monté sur un socle en marbre  
Haut. : 53 cm. (21 in.),  
la base 57 x 27 cm. (22 ½ x 10 ½ in.)

*A wooden and metal sculpture, marble base,  
circa 1940*

**800 – 1 200 €**

40

**LOCKHEED CONSTELLATION**

**Maquette d'agence**

En bois, peinte aux couleurs de la compagnie  
Air France, montée sur socle demi-mappemonde  
en aluminium peint  
Haut. : 36 cm. (14 ¼ in.), Long. : 58 cm. (22 ¾ in.)  
Env. : 75 cm. (29 ½ in.)

*Lockheed Constellation wood model, Air France*

**2 500 – 3 500 €**



39

41

**LOCKHEED SUPER CONSTELLATION  
KLM**

**Affiche promotionnelle**

Vue en éclatée, imprimée en Hollande par Kuhn  
En Zoon, référencée A81 FR/6330. Entoilée  
65 x 101 cm. (25 ½ x 39 ¾ in.)

*Lockheed Super Constellation cut-away  
promotionnal poster for KLM. Linen back*

**500 – 800 €**

42

**PALE D'HÉLICE**

En alliage aéronautique spécifique, poli miroir,  
monté sur un socle en bois  
Haut. totale : 95 cm. (37 ½ in.)

*Aeronautic alloy propeller blade, mounted  
on a wooden base*

**600 – 800 €**

43

**LOCKHEED SUPER CONSTELLATION**

**Maquette**

En bois peint aux couleurs de la compagnie  
Air France, montée sur un piètement tripode  
en métal chromé, avec sa caisse de transport  
Long. : 100 cm. (39 ¼ in.),  
Env. : 110 cm. (43 ¼ in.)

*Lockheed Super Constellation model mounted  
on a metal pedestal*

**1 500 – 2 000 €**

44

**PALE D'HÉLICE**

En alliage aéronautique spécifique, poli miroir  
Haut. : 155 cm. (61 in.)

*Aeronautic alloy pale propeller*

**800 – 1 000 €**



40



41



42



43



44





45



**45**  
**BREGUET NORATLAS 2501**

Maquette à l'échelle 1/20<sup>ème</sup>, circa 1970, réalisation de Maurice Tiffault (1928-2013)  
En tôle d'aluminium, réalisation extrêmement détaillée, le cockpit et l'arrière s'ouvrant, l'intérieur du cockpit très détaillé, les hélices, les ailes, les dérives, les roues mobiles actionnées par un palonnier à l'intérieur du cockpit, assemblage manuel par rivets et vis. Pièce unique qui a demandé près de trois ans de travail pour sa réalisation  
Haut. : 13 cm. (5 in.), Long. : 56 cm. (22 in.), Env. : 81 cm. (32 in.)

Ancien ajusteur-monteur à la SNECMA, Maurice Tiffault était un passionné d'aéronautique et de modélisme. Après avoir consacré sa carrière à la création de maquettes de moteur, il entreprend pendant sa retraite la réalisation de quatre maquettes d'appareils emblématiques dont notre exemplaire, il y apporte la même précision et le même sens du détail. Il participe à de plusieurs expositions dont une en septembre 2000 à Bruxelles. « You are one of the greatest modellers who I have ever met » lui écrira le rédacteur en chef de la revue *Aéroplan* après cet événement.

*A sheet metal aluminum Breguet Noratlas 2501 model, 1/20 scale, by Maurice Tiffault, circa 1970. Finely detailed. Unique piece*

**7 000 - 10 000 €**



46



47

**46**  
**LOCKHEED P-38 LIGHTNING**

Maquette  
En aluminium, monté sur un socle  
Haut. : 24 cm. (9 ½ in.), Long. : 22,5 cm. (8 ¾ in.),  
Env. : 32,5 cm. (12 ¾ in.)

Le Lockheed P-38 Lightning est un avion de chasse de la Seconde Guerre mondiale conçu par Hall Hibbard et Clarence Johnson pour l'avionneur américain Lockheed

*A Lockheed P-38 Lightning aluminum model*

**300 - 500 €**

**47**  
**DOUGLAS A-20 HAVOC**

Cendrier par Aitray  
En métal chromé et bakélite, à décor d'une maquette de Douglas A-20 Havoc  
Haut. : 18 cm. (7 in.)

*Chromed plated metal model and bakelite ashtray*

**300 - 500 €**



Détail du lot 45



48

**Roger BEZOMBES (1913 – 1994)**

**Vie du Monde, 1981**

Portfolio de 16 affiches créées pour une campagne promotionnelle internationale d'Air France. Édition Moulot, Paris. Titres : Mur du Son, Ciel, Méditerranée, Liberté, Vacances, Merveilles de la Terre, Monde nouveau, Exotisme joie et festival de la vie, Raffinement, Mignonne allons voir si la rose, Les îles, Orient, Plus vite que le soleil, Gastronomie, France, Europe, Chaque : 100 x 60 cm. (39 ¼ x 23 ¾ in.)

*Air France, portfolio « Vie du Monde », comprising 16 posters by Roger Bezombes*

**800 – 1 200 €**

49

**AIR FRANCE**

**Calendrier perpétuel**

En verre églomisé, Lockheed Constellation survolant le globe terrestre. Molettes latérales en métal, fixé sur un coffrage en bois, édité en 1958 par Perceval à Paris, Réf: 369/P 6.58; quelques infimes éclats au verre en bordure 36 x 24 cm. (14 ¼ x 9 ½ in.)

*An eglomised glass perpetual calendar, Air France, depicting a Lockheed Constellation; tiny chips on the glass on the border*

**400 – 600 €**



48 (partie de lot)



50

**RENLUCC**

**Air France Constellation, 1951**

Affiche publicitaire avant la lettre, signée en bas à droite, imprimeur: Hubert Baille & Cie. Référencée: 630/P 11.51. Entoilée. 99 x 61 cm. (39 x 24 in.)

*Promotional poster by Renluc. Linen back*

**700 – 1 000 €**

51

**AIR FRANCE**

**Calendrier perpétuel**

Aux couleurs d'Air France, en verre églomisé, représentant un Douglas DC4 survolant le globe terrestre. Molettes latérales en métal, fixé sur un coffrage en bois, édité en 1950 par Perceval à Paris, Réf: 369/P 9.50; petit éclat dans l'angle inférieur droit 36 x 24 cm. (14 ¼ x 9 ½ in.)

*An eglomised glass perpetual calendar, Air France, depicting a Douglas DC4; chip on glass on lower right corner*

**400 – 600 €**

52

**Jacques NATHAN-GARAMOND (1910 – 2001)**

**Air France - Rome**

Affiche signée sur la bordure à gauche, datée 1960. Editée par Air France, imprimerie Perceval. Référencée: 21.131. P/12/60; petites déchirures sur les bords 100 x 62 cm. (39 ½ x 24 ½ in.)

*Air France poster, Rome, signed Nathan, dated 1957; tiny tears on border*

**150 – 200 €**

53

**AIR FRANCE**

**Drapeau d'agence**

Fanion en soie à l'insigne et aux initiales de la compagnie, monté sur un mât de comptoir en bois pivotant, siglé Air France sur la base Haut.: 49 cm. (19 ¼ in.)

*An Air France silk flag*

**150 – 200 €**

54

**Guy GEORGET (1911 – 1992)**

**Air France-India**

Affiche signée en haut à gauche, éditée par Air France, imprimerie S.A. Courbet Paris. Référencée: 21669/P/10/63; petites déchirures sur les bords 99 x 62 cm. (39 x 24 in.)

*Air France poster, India, signed; tiny tears on border*

**150 – 200 €**

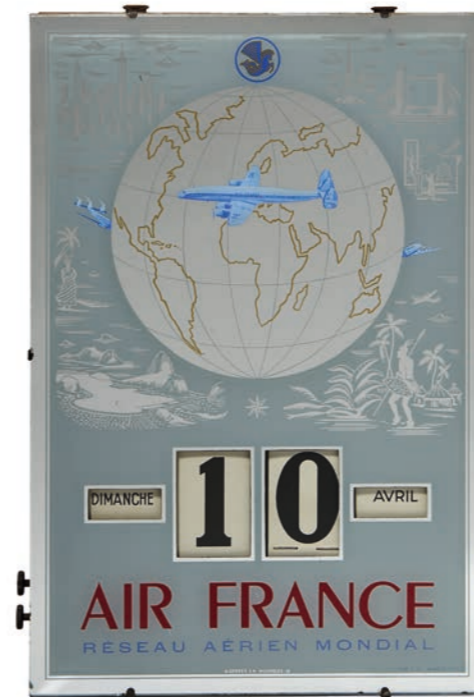

49



50



51



52



53



54





55

**55**  
**DOUGLAS DC-4**

**Exceptionnelle maquette d'agence Air France, F-BBDA, « Ciel de Bretagne », circa 1946**  
En bois peint et métal, à l'échelle 1/20ème, maquette d'agence en écorché du premier DC-4 exploité par Air France, le cockpit et la cabine extrêmement détaillés, les ailes amovibles, monté sur un socle Air France éclairant; trois hélices à refixer, une pale manquante, quelques éclats  
Haut. : 70 cm. (27½ in.), Long. : 145 cm. (57 in.), Env. : 182 cm. (71½ in.)

Ce quadrimoteur "Sky Master" inaugura la liaison Paris-New-York de la compagnie en le 1er juillet 1946, liaison suivie par celle de l'Atlantique Sud puis celles de l'Asie, marquant ainsi le renouveau d'Air France après la guerre.

*An exceptional wood and metal Air France DC-4 agency model, finely detailed, mounted on an lighting Air France base; three propellers need to be fixed, one blade missing, chips*

**17 000 – 20 000 €**

**56**  
**BOEING 727**

**Porte de sortie de secours**  
En alliage aéronautique spécifique, poli miroir  
Haut. : 105 cm. (41 ½ in.), Larg. : 56 cm. (22 in.)

*A Boeing 727 emergency exit door*

**800 – 1 200 €**

**57**  
**BOEING 727**

**Important miroir**  
En alliage aéronautique spécifique, poli miroir, réalisé à partir d'un capot moteur de Boeing 727  
Diam. : 110 cm. (43 ¼ in.)

*Aeronautic alloy, large mirror made from a Boeing 727 engine bonnet*

**6 000 – 8 000 €**

**58**  
**LOCKHEED C141 STARLIFTER**

**Applique lumineuse**  
En alliage aéronautique spécifique, poli miroir, réalisée à partir d'une partie du fuselage d'un Lockheed C141 Starlifter, montée à l'électricité  
Haut. : 90 cm. (35 ½ in.)

Le Lockheed C-141 Starlifter est un avion de transport militaire des années 60

*Aeronautic alloy, wall-light, made from a Lockheed C141 panel*

**700 – 1 000 €**

**59**  
**BARBIER BENARD TURENNE**

**Grand spot sur pied télescopique, circa 1955**  
En aluminium poli miroir, avec pied télescopique réglable, ancien éclairage de piste ou d'avion  
Haut. maximale : 450 cm. (177 in.)

*Aluminium light mounted on a telescopic base, circa 1955, Barbier Benard Turenne*

**2 500 – 3 000 €**

**60**  
**MARTIN BAKER**

**Siège éjectable**  
En alliage aéronautique spécifique, assise en cuir marron, monté sur un piètement en aluminium, porte la plaque du constructeur avec le n° de série 89, et la date 13-6-51 ; assise remplacée, incomplet de certains éléments d'origine  
Haut. : 150 cm. (59 in.), Long. : 54 cm. (21 ¼ in.), Prof. : 71 cm. (28 in.)

*Ejector seat by Martin Patent; seat replaced, some original parts missing*

**3 000 – 5 000 €**

**61**  
**BARBIER BENARD TURENNE**

**Petit spot sur pied télescopique, circa 1955**  
En aluminium poli miroir, avec pied télescopique réglable, ancien éclairage de piste ou d'avion  
Haut. maximale : 250 cm. (98 ½ in.)

*Aluminium light mounted on a telescopic base, circa 1955, Barbier Benard Turenne*

**2 200 – 2 500 €**



56



57



58



59

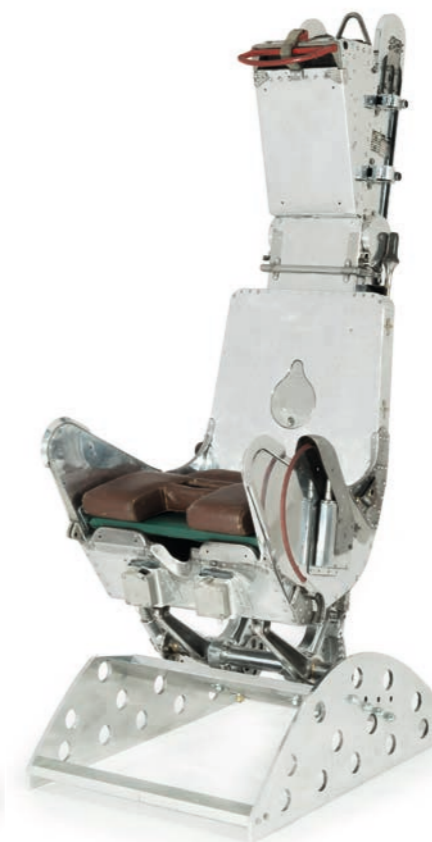

60



61



62

**Austin BRIGGS (1908 – 1973)**

**Arizona Fly TWA, circa 1950**

Affiche promotionnelle, signée à droite au centre, référencée : 1004 Litho USA. Entoilée 101,5 x 63 cm. (40 x 24 ¼ in.)

*TWA poster by Austin Briggs. Linen back.*

**600 – 900 €**

63

**SUPER SEVEN CLIPPER**

**Maquette d'agence Pan American World Airways**

En métal, montée sur son socle d'origine; accident à une hélice

Haut. : 26 cm. (10 ¼ in.), Long. : 66 cm. (26 in.),

Larg. : 74 cm. (29 ¼ in.)

*Super Seven Clipper metal model for Pan American; accident on one propeller*

**900 – 1 100 €**

64

**BROUSSARD**

**Pale**

En alliage aéronautique spécifique, poli miroir, monté sur un socle

Haut. : 142 cm. (56 in.)

*Aeronautic alloy, Broussard blade, mounted on a base*

**1 000 – 1 500 €**

65

**SUD-AVIATION SE 210 CARAVELLE**

**Maquette d'agence**

En résine, par la MEE, montée sur son socle d'origine; petits éclats

Haut. : 29 cm. (11 ½ in.), Long. : 64 cm. (25 ¼ in.),

Env. : 68 cm. (26 ¾ in.)

*Caravelle resin model by MEE mounted on its original base; tiny chips*

**700 – 900 €**



63



64



65



62

66

**CONSTELLATION SUPER-G**

**Maquette d'agence, circa 1955**

En métal, aux couleurs de l'agence TWA,

montée sur son socle d'origine

Haut. : 25 cm. (10 in.), Long. : 50 cm. (19 ¾ in.),

Env. : 53,5 cm. (21 in.)

*Constellation metal model for TWA mounted on its original base*

**1 700 – 2 000 €**

67

**DOUGLAS DC-3**

**Importante maquette**

En bois, d'un Douglas DC-3 aux couleurs de la compagnie Delta Air Lines, les hélices et les roues mobiles, montée sur un pied semi-circulaire en métal, les ailes démontables, vendue avec sa caisse de transport

Maquette, Long. : 224 cm. (88 ¼ in.),

Env. : 336 cm. (132 ¼ in.)

Haut. totale avec le socle : 281 cm. (110 ½ in.)

*A large Douglas DC-3 wood model, mounted on a semi-circular base, modern fabrication, sold with its case*

**7 500 – 9 500 €**

68

**SAVOIA MARCHETTI SM 75**

**Maquette publicitaire**

En bois peint, les moteurs en métal, le train d'atterrissage déployé, porte l'inscription sur les ailes Folesani Luigi

Long. : 58 cm. (22 ¾ in.), Env. : 84 cm. (33 in.)

Le Savoia-Marchetti SM 75 Marsupiale est un avion de transport militaire Italien de la fin des années 30, début 1940

*A Savoia-Marchetti SM75 Marsupial painted wood model, wings inscribed Luigi Folesani*

**900 – 1 200 €**

69

**AIRBUS INDUSTRIES A340**

**Panneau de carlingue, quatre hublots**

En alliage aéronautique spécifique, poli miroir,

inscription « A340 » rapportée

Haut. : 99 cm. (39 in.), Long. : 203 cm. (80 in.)

*Airbus A340 fuselage side panel, four windows*

**3 000 – 5 000 €**



66



68



67



69





70

**70  
HORLOGE D'AÉROGARE**

En aluminium, cadran fond blanc, index bâton, simple face, système d'éclairage, fixation latérale, mécanisme remplacé  
Diam. : 45 cm. (17 ¾ in.), Larg. : 61 cm. (24 in.)

*Aluminum lightning clock, simple-sided, mechanism replaced*

**800 – 1 200 €**

**71  
MCDONNELL DOUGLAS F-4  
PHANTOM**

**Miroir**  
En alliage aéronautique spécifique, poli miroir, réalisé à partir d'un étage d'un compresseur de F4-Phantom, 101 aubes  
Diam. : 55 cm. (21 ½ in.)

*Aeronautic alloy mirror, made from a F4-Phantom compressor*

**400 – 600 €**



71

**72  
F. CHAUME  
BARBIER BENARD TURENNE**

**Lampe de piste**  
En métal poli, sur piètement tripode, verre bleu, montée en lampe de table  
Haut. : 40 cm. (15 ¾ in.),  
Diam. piètement : 49 cm. (19 ¼ in.)

*F-Chaume- BBT metal lamp, blue light*

**500 – 800 €**

**73  
BASE DE SPERENBERG**

**Deux lampes de taxiway**  
En métal, graduation de -10° à 60° sous la lentille  
Haut. : 28 cm. (11 in.)

**Provenance:**  
base aérienne de Sperenberg;  
Etat de Brandebourg, Allemagne

Sperenberg était l'une des trois bases aériennes militaires soviétiques aéroports les plus stratégiques en Allemagne de l'Est. Développé pour accueillir un trafic aérien intense, comprenant tout type d'appareils, y compris des bombardiers et des avions de type IL-76 et AN-22, il était équipé d'une technologie de pointe. Il fut rendu à l'Etat de Brandebourg en 1994.

*Two taxiway metal lamps from the Sperenberg air base (Germany)*

**400 – 600 €**

**74  
BARBIER BENARD TURENNE**

**Lampe de piste**  
En métal peint en jaune, montée à l'électricité  
Haut. : 30 cm. (12 in.)

*BBT metal lamp*

**300 – 500 €**

**75  
LAMPE DE SEUIL DE PISTE**

En métal, double face, partie centrale lumineuse, montée à l'électricité, reposant sur une base  
Provenance : Aéroport Nice Côte d'Azur  
Haut. : 68 cm. (26 ¾ in.), Larg. : 78 cm. (30 ¾ in.),  
Prof. : 32 cm. (12 ½ in.)

*A metal runway indication lamp*

**800 – 1 200 €**

**76  
LETOV, CIRCA 1970**

**Table basse**  
En alliage aéronautique spécifique, le plateau à décor d'étoile, la ceinture à rivets  
Haut. : 48 cm. (19 in.), Long. : 150,5 cm. (59 ¼ in.),  
Prof. : 67 cm. (26 ¼ in.)

*Aeronautic alloy low table, the top decorated with a star*

**500 – 800 €**

**77  
LAMPE DE TAXIWAY**

En métal jaune, de forme conique, bicolore, montée à l'électricité  
Haut. : 48 cm. (19 in.),  
Diam. de la base : 45 cm. (17 ¾ in.)

*A metal conic-shape lamp*

**400 – 600 €**

**78  
AEG-HONEYWELL**

**Lampe de piste**  
En métal, de forme conique, montée en lampe de table  
Haut. : 32 cm. (12 ½ in.), Diam. : 42 cm. (16 ½ in.)

*A metal conic-shape lamp, AEG*

**400 – 600 €**

**79  
LAMPE DE PISTE**

En métal jaune, à deux lumières, montée à l'électricité  
Haut. : 45 cm. (17 ¾ in.), Larg. : 35 cm. (17 ¾ in.)

*A two-lights metal lamp*

**500 – 800 €**



72



73



74



75



76



77



78



79





80

**80**  
**SUD-AVIATION – SE 210 CARAVELLE**

Exceptionnelle maquette d'étude, réalisée par les ateliers de Sud-Aviation, fin des années 1950. En bois et métal, peinture et marquage d'origine, les trains d'atterrissage déployés, vendue avec sa caisse de transport d'origine, seul exemplaire connu existant.  
Long. : 159 cm. (62 ½ in.), Env. : 133 cm. (52 ¼ in.)

Ce modèle d'usine est la toute première maquette de présentation de l'avion. Elle a été conçue pour le salon du Bourget de 1959-1960 et a été présentée dans de nombreux salons aéronautiques internationaux.

La Sud-Aviation SE 210 Caravelle est un avion de ligne biréacteur, destiné aux itinéraires court et moyen-courriers, produit entre 1958 et 1973 par la société française Sud-Aviation qui devient Aérospatiale en 1970. Premier biréacteur civil au monde produit en série, il présente la caractéristique, innovante pour l'époque, d'avoir les moteurs placés à l'arrière du fuselage et non dans les ailes.

*A rare wooden and metal SE 210 Caravelle study model by Sud-Aviation workshop, late 1950's, unique piece known. Created for the 1959-60 Salon du Bourget*

**15 000 – 18 000 €**

**81**  
**Raymond JOLY**

**Sud Aviation SE 210 Caravelle, médaille commémorative 1957**  
Médaille en bronze commémorant la tournée promotionnelle organisée du 18 avril au 25 juin 1957 aux USA, sur une face La Caravelle, au verso une figure de Poséidon sur un planisphère, signé R. Joly  
Diam. : 8 cm. (3 in.)

Raymond Joly était graveur général de la Monnaie de Paris de 1958 à 1974.

*Commemorative medal for promotionnal Caravelle USA tour in 1957*

**100 – 150 €**

**82**  
**Georges MATHIEU (1921 – 2012)**

**Air France - Espagne - Italie - Allemagne - Grèce**  
Quatre affiches, signées, éditées par Air France.  
Entoilées  
100 x 60 cm. (39 ¼ x 24 in.)

*Four Air France posters, Spain, Italy, Germany, Greece, each signed. Linen back*

**400 – 600 €**



81

**83**  
**Georges MATHIEU (1921 – 2012)**

**Air France - Grande-Bretagne - Canada - USA - URSS**  
Quatre affiches, signées, éditées par Air France.  
Entoilées  
100 x 60 cm. (39 ¼ x 24 in.)

*Four Air France posters, Great-Britain, Canada, USA, URSS, each signed. Linen back*

**400 – 600 €**

**84**  
**Georges MATHIEU (1921 – 2012)**

**Air France - Inde - Israël - Mexico - Japon - Amérique du Sud - Egypte**  
Six affiches, signées, éditées par Air France.  
Entoilées  
100 x 60 cm. (39 ¼ x 24 in.)

*Six Air France posters, India, Israel, Mexico, Japan, South America, Egypt, each signed. Linen back*

**800 – 1 200 €**

**85**  
**PANNEAU DE CARLINGUE**

En alliage aéronautique spécifique, un hublot, peint en blanc  
Haut. : 87 cm. (34 ¼ in.), Larg. : 46 cm. (18 in.)

*White painted fuselage side panel, one window*

**500 – 700 €**

**86**  
**BOEING 727**

**Panneau de carlingue deux hublots**  
En alliage aéronautique spécifique, poli miroir, inscription Boeing rapportée  
Haut. : 88 cm. (34 ¾ in.), Larg. : 97 cm. (38 ¼ in.)

*Boeing 727 fuselage side panel, two windows*

**800 – 1 200 €**

**87**  
**PANNEAU DE CARLINGUE**

En alliage aéronautique spécifique, poli miroir, un hublot  
Haut. : 76 cm. (30 in.), Larg. : 46 cm. (18 in.)

*Fuselage side panel, one window*

**500 – 800 €**

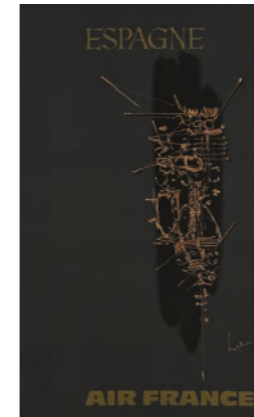

82



82

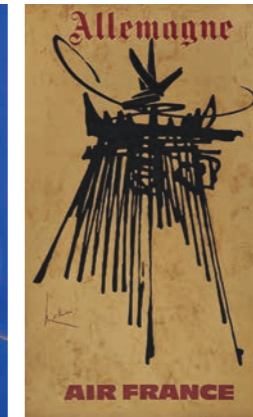

82



82



83

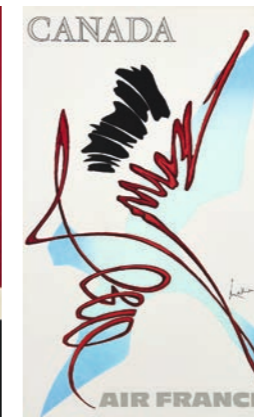

83

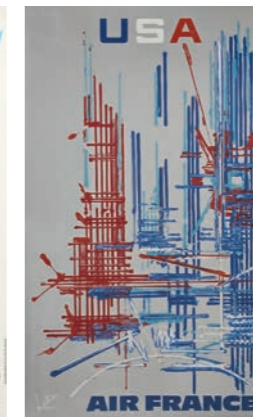

83

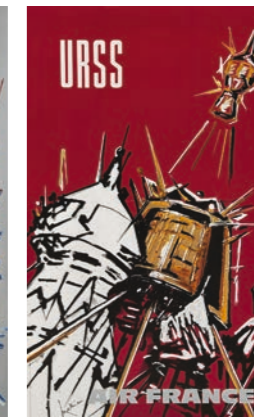

83



84 (I/VI)



84 (II/VI)



84 (III/VI)



84 (IV/VI)



85



86



87



**88**  
**SE210 CARAVELLE**

**Indicateur tachymètre Jaeger**  
sur socle en métal poli miroir  
Diam. : 5 cm. (2 in.), Haut. socle : 12 cm. (4 ¾ in.)

*A SE210 Caravelle flight instrument by Jaeger,  
metal base*

**200 – 300 €**

**89**  
**F. CHAUME**  
**BARBIER BENARD TURENNE**

**Lampe de piste**  
En métal poli, sur piètement tripode,  
verre orange; manque un bouchon  
Haut. : 40 cm. (15 ¾ in.),  
Diam. piètement : 49 cm. (19 ¼ in.)

*F-Chaume- BBT metal lamp, orange light;  
one cap missing*

**500 – 800 €**

**90**  
**LOCKHEED T-33 SHOOTING STAR**

**Anémomètre**  
Monté sur un socle en aluminium  
Diam. : 7,5 cm. (3 in.), Haut. socle : 12 cm. (4 ¾ in.)

*A Lockheed T-33 flight instrument mounted  
on an aluminum base*

**200 – 300 €**

**91**  
**MOUSQUETAIRE JODEL D-140**

**Maquette vers 1960**  
Maquette en bois peint par Reducta, monté  
sur un socle en métal  
Long. : 39 cm. (15 ¼ in.), Env. : 50 cm. (19 ½ in.),  
Haut. : 34 cm. (13 ½ in.)

Conçu en 1958 par Jean Délémontez et construit  
par la Société aéronautique normande (SAN),  
le D-140 fut le premier appareil quadriplace  
de la famille des avions Jodel.

*Jodel D-140 wooden model  
by Reducta, metal base,  
circa 1960*

**1 500 – 2 500 €**



**88**

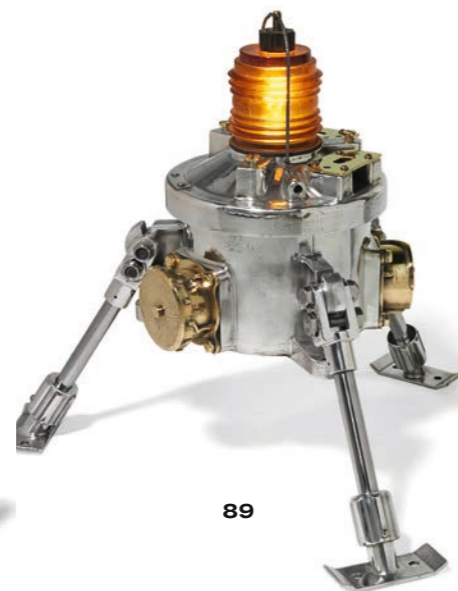

**89**



**90**

**92**  
**JANKOV**

**Hydravion Dewoitine HD71**  
Pastel sur papier  
Titré, signé et daté 38 en bas à droite. Encadré  
29 x 40 cm. (11 ½ x 15 ¾ in.)

*Pastel on paper, titled, signed and dated 38  
bottom right. Framed*

**300 – 500 €**

**93**  
**GRUMMAN GULFSTREAM II**

**Maquette**  
En résine, monté sur son socle d'origine  
Long. : 29 cm. (11 ½ in.), Env. : 25,5 cm. (10 in.)

*A resin model*

**200 – 300 €**

**94**  
**BOEING B737**

**Lampe**  
En alliage aéronautique spécifique poli miroir,  
réalisée à partir d'une chambre de combustion,  
montée en lampe de table, numérotée :  
P/N 203 794 S/N EU 3073 EWO 3627  
Haut. : 47 cm. (18 ½ in.)

*Lamp made from a combustion chamber*

**500 – 800 €**

**95**  
**LOCKHEED SUPER CONSTELLATION**

**Rare ensemble de 14 instruments de bord  
et un tableau de contrôle, circa 1960-1970**  
Ensemble d'instruments de bord montés  
sur un support de présentation en plexiglas  
Haut. : 46 cm. (18 in.), Long. : 65 cm. (25 ½ in.),  
Prof. : 20 cm. (7 ¾ in.)

*14 flight instruments and one control panel  
mounted on a plexiglas board*

**1 000 – 2 000 €**

**96**  
**LOCKHEED T33 SILVER STAR**

**Lampe**  
En alliage aéronautique spécifique poli miroir,  
réalisée à partir d'une chambre de combustion d'un  
Lockheed T33 Silver star, gravée Serial n°8/395/14,  
unit n°B169577  
Haut. : 55 cm. (21 ¾ in.)

*A lamp made from a Lockheed T33 Silver Star  
combustion chamber*

**500 – 800 €**

**97**  
**LETOV, CIRCA 1970**

**Table**  
De forme ronde, en alliage aéronautique spécifique,  
le plateau à décor d'étoile, la ceinture à rivets,  
reposant sur un piètement central  
Haut. : 66 cm. (26 in.), Diam. : 120 cm. (47 ¼ in.)

*Aeronautic alloy table, the top decorated with a star*

**700 – 1 000 €**



**91**

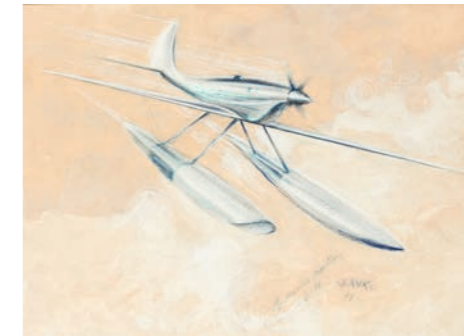

**92**



**93**



**94**



**95**



**96**



**97**





98

**98  
CONCORDE**

**Composition de sept aubes**  
En alliage aéronautique spécifique, ensemble de sept aubes montées sur un socle en bois  
Haut. totale : 91,5 cm. (36 in.), base : 60 x 29 cm. (23 ½ x 11 ½ in.)

**Provenance :**  
Cette composition aurait été offerte comme cadeau de départ à la retraite à l'un des anciens directeurs de fabrication du Concorde

*Seven turbine blades mounted on a wooden base, offered to a fabrication director of the Concorde*

**800 – 1 200 €**

**99  
CONCORDE**

**Maquette d'agence British Airways**  
En résine, au 1/72<sup>ème</sup>, par Skyland Models, monté sur un socle en métal  
Long. : 85 cm. (33 ½ in.), Env. : 36 cm. (14 in.)

*Concorde British Airways resin model by Skylands Models*

**800 – 1 000 €**

**100  
CONCORDE**

**Aube de fan**  
En alliage aéronautique spécifique, poli miroir, montée sur un socle  
Haut. : 21 cm. (8 ¼ in.),  
Diam. de la base : 10,5 cm. (4 in.)

*A Concorde turbine blade mounted on a base*

**200 – 300 €**



99

**101  
CONCORDE**

**Maquette du prototype 001, aux ailes grises**  
En résine, à l'échelle 1/100<sup>ème</sup>, réalisée par la MEE, sur un socle en métal  
Long. : 63,5 cm. (25 in.), Env. : 20 cm. (10 ¼ in.)

*Concorde prototype 001 model by MEE*

**400 – 600 €**

**102  
CONCORDE TWA**

**Maquette d'agence TWA, circa 1973**  
En résine, aux couleurs de la compagnie américaine TWA, monté sur un piètement tripode, commande spéciale de la compagnie pour ses bureaux de New-York, seulement deux exemplaires connus  
Long. : 240 cm. (94 ½ in.), Env. 108 cm. (42 ½ in.)

*A large Concorde TWA model, special order of the company for New-York agency, circa 1973*

**9 000 – 12 000 €**



101



100

**103  
HARTZELL**

**Pale d'hélice**  
En alliage aéronautique spécifique, poli miroir, montée sur hub  
Haut. : 154 cm. (60 ¾ in.)

*Aeronautic alloy propeller, Hartzell*

**800 – 1 200 €**

**104  
HARTZELL**

**Hélice tripale**  
En alliage aéronautique spécifique, poli miroir  
Long. : 175 cm. (69 in.)

*A three-pale propeller, Hartzell*

**2 000 – 3 000 €**

**105  
HARTZELL**

**Pale d'hélice**  
En alliage aéronautique spécifique, poli miroir, montée sur hub  
Haut. : 140 cm. (55 in.)

*Aeronautic alloy propeller blade, Hartzell*

**700 – 900 €**



102



103



104



105





106

**106**  
**SIEMENS**

**Lampe de piste double face**

En métal orange et blanc, porte l'inscription R2, montée à l'électricité  
Haut. : 34 cm. (13 ¼ in.), Long. : 38 cm. (15 in.), Larg. : 26 cm. (10 ¼ in.)

*A double-sided metal lamp, Siemens*

**500 – 800 €**

**107**  
**BOEING 747**

**Table basse**

En alliage spécifique aéronautique, plateau de verre, réalisée à partir d'une jante de Boeing 747, inscription Boeing 747 rapportée  
Haut. : 43 cm. (17 in.), Diam. 61 cm. (24 in.)

*A low table made from a Boeing 747's rim*

**800 – 1 200 €**

**108**  
**SIEMENS**

**Lampe de piste**

En métal orange, porte l'inscription VR8, montée à l'électricité  
Haut. : 41 cm. (16 in.), Prof. : 37 cm. (15 in.), Larg. : 26 cm. (12 ½ in.)

*A metal lamp, Siemens*

**300 – 500 €**

**109**  
**AEG**

**Lampe de piste**

En métal rouge et blanc, de forme conique, montée à l'électricité; petits éclats au verre  
Haut. : 33 cm. (13 in.), Diam. de la base : 42 cm. (16 ½ in.)

*A metal conic-shape lamp; tiny chips on glass*

**400 – 600 €**



107

**110**  
**BOEING 747-100**

**Maquette d'agence Air France**

À l'échelle 1/50<sup>ème</sup>, aux couleurs d'Air France, monté sur un piètement tripode en métal chromé  
Long. : 140 cm. (55 in.), Env. : 120 cm. (47 ¼ in.)

*A large Boeing 747 model, Air France, mounted on a base*

**1 000 – 1 500 €**

**111**  
**CONCORDE**

**Maquette d'agence, aux couleurs d'Air France**

En résine, à l'échelle 1/36<sup>ème</sup>, monté sur un piètement tripode en métal chromé  
Long. : 170 cm. (67 in.), Env. : 70 cm. (27 ½ in.)

*Concorde resin model, mounted on a base*

**4 000 – 6 000 €**



109



108

**112**  
**CROUSE-HINDS**

**Lampe de piste**

En métal poli miroir, montée à l'électricité  
Haut. : 67 cm. (26 ¼ in.)

*A Crouse-Hinds metal lamp*

**600 – 900 €**

**113**  
**CONCORDE**

**Maquette d'agence, circa 1980**

À l'échelle 1/36<sup>ème</sup>, en fibre de verre, monté sur un socle Air France  
Haut. totale : 204 cm. (80 ¼ in.)  
Maquette, Haut. : 170 cm. (67 in.), Env. : 72 cm. (28 ¼ in.)

*A large fiberglass Concorde model*

**3 000 – 5 000 €**

**114**  
**CROUSE-HINDS**

**Lampe de piste**

En métal peint en jaune, montée à l'électricité  
Haut. : 65 cm. (25 ½ in.)

*A Crouse-Hinds metal lamp*

**600 – 900 €**

**115**  
**MC CAULEY PROPELLER SYSTEMS**

**Hélice bipale**

En alliage aéronautique spécifique laqué noir, moyeu à 6 trous, décalcomanies Mc Cauley  
Long. : 175 cm. (69 in.)

*Aeronautic alloy two-pale propeller, Mc Cauley*

**600 – 900 €**



110



111



112



113



114



115





116

**116**  
**RÉVEIL - BOMBARDIER**

Par B-Watches, fabrication Suisse  
Boîtier en métal brossé, cadran fond noir,  
mouvement à quartz, Réf. : INS-10, N° 1101  
Haut. : 8,5 cm. (3 ¼ in.)

*Alarm clock, Swiss made by B-Watches*

**150 – 250 €**

**117**  
**DOUGLAS DC-10**

Horizon artificiel  
Fabrication Américaine par Sperry Flight Systems  
(Arizona)  
Haut. : 15 cm. (6 in.), Larg. : 15 cm. (6 in.),  
Prof. : 28 cm. (11 in.)

*A Douglas DC-10 flight instrument*

**300 – 500 €**



117



118



**118**  
**LOCKHEED SUPER CONSTELLATION**

Indicateur de pente et indicateur de stabilité  
en vol

Le premier par Sperry Gyroscope Co., monté  
sur un socle en plexiglas, le second monté  
sur un socle en bois. (2). Provenance : Air France  
Haut. : 22 cm (8 ½ in.), Long. : 12 cm. (4 ¾ in.),  
Haut. : 15 cm (6 in.), Long. : 10 cm. (4 in.)

*Two Lockheed Super Constellation dashboard  
instruments*

**200 – 300 €**

**119**  
**DOUGLAS B-66**

Maquette

En métal poli, monté sur un socle en métal,  
par K&B Altn Co. Los Angeles Cal.  
Long. : 26 cm. (10 ¼ in.), Env. : 25 cm. (10 in.)

Le Douglas B-66 Destroyer est un bombardier  
américain mis en service en 1954

*A Douglas B-66 metal model, made by K&B Altn Co*

**400 – 600 €**

**120**  
**HORLOGE D'AÉROGARE  
DOUBLE FACE**

En aluminium, cadran fond blanc, chiffres arabes,  
système d'éclairage, fixation latérale, le mécanisme  
remplacé

Haut. : 70 cm. (27 ½ in.), Larg. : 85 cm. (33 ½ in.)

*A large aluminum lightning clock, double-sided;  
mechanism replaced*

**1 500 – 2 500 €**

**121**  
**LETOV, circa 1970**

Guéridon

En alliage aéronautique spécifique,  
poli miroir, le plateau à décor d'étoile  
Haut. : 105 cm. (41 ¼ in.), Diam. : 85 cm. (33 ½ in.)

*Aeronautic alloy guéridon, the top  
decorated with a star*

**500 – 800 €**



119

**122**  
**Jean-Pierre CARPENTIER  
(né en 1955)**

Bureau train d'atterrissage Fouga Magister

En alliage aéronautique spécifique, aluminium  
et plateau de verre, réalisé à partir du train  
d'atterrissage d'un Fouga Magister, porte la plaque  
du constructeur Messier, édition limitée à trois  
exemplaires, numérotée 2/3  
Long. : 220 cm. (86 ¾ in.), Prof. : 95 cm. (37 ½ in.)

Le Fouga Magister a été conçu au tout début des  
années 1950, pour répondre à une demande de  
l'Armée de l'Air française. Deux prototypes furent  
réalisés : le premier avec l'empennage en « V »  
et le second avec un empennage classique.  
Malgré le crash du prototype en « V », cette  
formule aérodynamique fut retenue pour les  
exemplaires de série. La production démarra  
en 1953.

*Aeronautic alloy, aluminum and glass desk, made  
from a Fouga Magister landing gear, limited  
edition in 3 copies, numbered 2/3*

**22 000 – 28 000 €**

**123**  
**BOEING 727**

Panneau de carlingue, à deux hublots

En alliage aéronautique spécifique, poli miroir  
Haut. : 82 cm. (32 ¼ in.), Long. : 94 cm. (37 in.)

*A Boeing 727's fuselage side panel, two windows*

**800 – 1 200 €**

**124**  
**BOEING 737**

Panneau de carlingue, quatre hublots

En alliage aéronautique spécifique  
Haut. : 121 cm. (47 ½ in.), Larg. 203 cm. (80 in.)

*A Boeing 737's fuselage side panel, four windows*

**2 500 – 3 500 €**



120



121

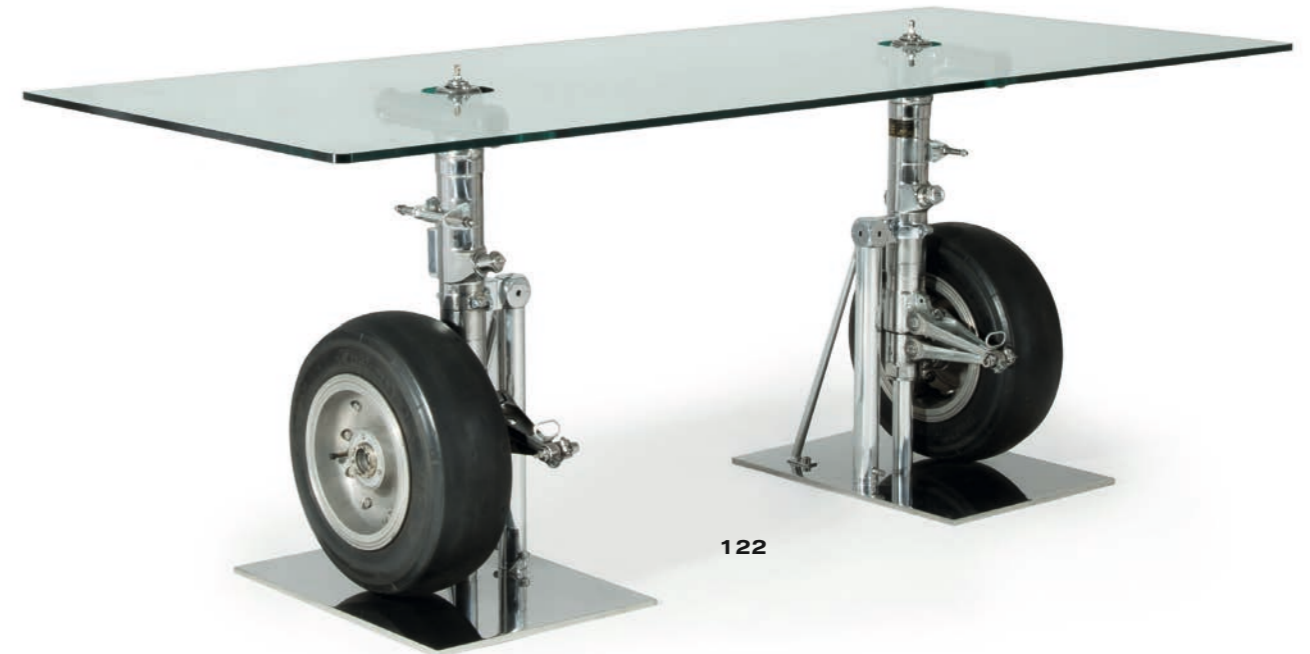

122



123



124





125

**125**  
**Odile NINET**

**Bureau McDonnell Douglas F-4 Phantom II**

En alliage aéronautique spécifique et bois, réalisé à partir d'un volet de F-4 Phantom II, le plateau laqué noir garni de cuir noir, tablette et quatre pieds fuselés en bois, porte la plaque constructeur. Pièce unique. Un certificat sera remis à l'acquéreur  
Haut. : 92 cm. (36 ¼ in.), Long. : 150 cm. (59 in.), Prof. : (43 ¾ in.)

*An aeronautic alloy and wood desk, made from a F-4 Phantom II panel. Unique piece*

**6 000 – 9 000 €**

**126**  
**BOEING C-135 STRATOLIFTER**

**Siège d'équipage**

En alliage aéronautique spécifique laqué noir, garniture de cuir, monté sur roulettes  
Haut. : 107 cm. (42 ¼ in.), Larg. : 57 cm. (22 ½ in.), Prof. : 60 cm. (23 ¾ in.)

*An aeronautic alloy and black leather Boeing C-135 Stratolifter crew seat*

**2 000 – 3 000 €**

**127**  
**BREITLING**

**Horloge murale**

En plastique noir, cadran fond noir signé Breitling, chiffres arabes pour les heures et les secondes, aiguilles lumineuses, mouvement à quartz, trois boutons décoratifs  
50 x 50 cm. (19 ¾ in.)

Une horloge murale similaire est placée devant le Musée de l'Air et de l'Espace au Bourget.

*Large clock by Breitling*

**800 – 1 200 €**

**128**  
**MIG 21**

**Caméra canon S13**

En alliage aéronautique spécifique, poli miroir, avec intérieur complet de la caméra, cette caméra-canon était installée sous les ailes des Mig 21, pièce stratégique qui permettait d'enregistrer des images, elle était démontée après chaque tir.  
Haut. : 28 cm. (11 in.), Long. : 81 cm. (32 in.)

*A rare gun camera S-13 coming from a Mig-21U-600*

**5 000 – 8 000 €**

**129**  
**REPUBLIC F-84 THUNDERJET**

**Siège éjectable**

En alliage aéronautique spécifique, monté sur un piètement en aluminium, assise, dossier et appui-tête garnis de cuir, avec son pack de sauvetage et sa plaque constructeur, transformé en siège  
Haut. : 124 cm. (49 in.), Larg. : 59 cm. (23 ¼ in.), Prof. : 100 cm. (39 in.)

Le F-84 Thunderjet est un chasseur-bombardier à réaction construit par la firme américaine Republic Aviation Company à la fin des années 1940, et construit à plus de 7 000 exemplaires

*Republic F-84 Thunderjet ejector seat, mounted on an aluminum base and leather upholstery*

**4 000 – 6 000 €**



127



128



129

130

**130**  
**REPUBLIC F-84 THUNDERJET**

**Siège éjectable**

En alliage aéronautique spécifique, monté sur un piètement en aluminium, assise, dossier et appui-tête garnis de cuir, avec son pack de sauvetage, porte l'inscription 37F84S10-SXGF1177F transformé en siège

Haut. : 114 cm. (46 ½ in.), Larg. : 60 cm. (23 ¾ in.), Prof. : 100 cm. (39 in.)

Notre exemplaire apparait dans le clip video « Gloom Doom » des Rolling-Stones

*Republic F-84 Thunderjet ejector seat, mounted on an aluminum base and leather upholstery*

**4 000 – 6 000 €**



**131**  
**François RALLET (né en 1971)**

**Bar**

En alliage aéronautique spécifique, fibre de carbone et aluminium poli, réalisé à partir d'une entrée d'air d'un réacteur Pratt & Whitney JT8D, de forme circulaire, la façade en fibre de carbone, l'intérieur muni d'une tablette et de 3 hublots formant étagère, système d'éclairage par LED, finition rivetée, signé Ralloche, pièce unique, on joint deux tabourets de bar pivotant  
Haut. : 128,5 cm. (50 ½ in.), Larg. : 198 cm. (78 in.), Prof. : 180 cm. (71 in.)

*Aeronautic alloy, carbon fiber and aluminum bar made from a Pratt & Whitney JT8D part reactor; signed Ralloche unique piece, with two stools*

**6 000 – 9 000 €**

**132**  
**Manolo CHRETIEN (né en 1966)**

**Magister**

Type : Fouga CM-170 Magister - 1956  
Tirage argentine sur papier Metallic Kodak sous Diasec  
Signé et numéroté n° 1/3 ex  
62 x 100 cm. (24 ½ x 39 ¼ in.)

*Colour photograph, Metallic Kodak paper on Diasec, signed and numbered 1/3*

**2 200 – 2 800 €**

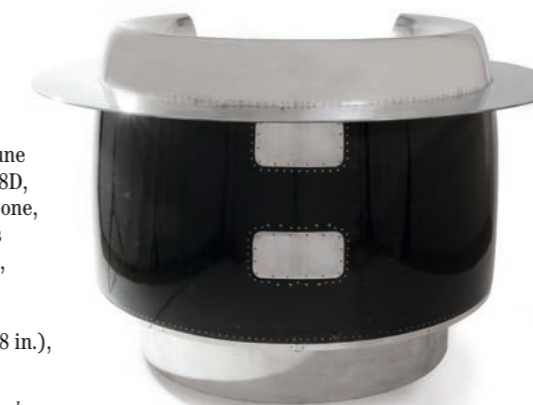

131



132





133

**133  
MIG**

**Montre de bord MIG 19-21-23  
et un instrument de bord**

La première, cadran noir, chiffres arabes, avec enregistrement de marche jusqu'à 12 heures par compteur à midi, et totalisateur 30 minutes à 6 heures, circa 1970; mécanisme à réviser et un compteur de bord, montés sur un socle de présentation en laiton  
Haut. : 14,5 cm. (5 3/4 in.), Long. : 25 cm. (10 in.), Prof. : 12 (4 3/4 in.)

*Two flight instruments, MIG, comprising a Mig 19-21-23 manual winding chronograph dashboard and a flight instrument, mounted on a brass base; overhaul recommended*

200 – 300 €



134

135

**134  
MIG 29**

**Chronographe de bord, vers 1950**

Montre chronographe de bord Russe, boîtier en métal chromé, cadran noir avec deux compteurs, minuterie chemin de fer avec chiffres arabes peints, aiguilles squelette, mouvement mécanique 8 jours; mécanisme à réviser  
Diam. : 8,5 cm. (3 1/4 in.)

Entré en service en 1977, dans l'armée soviétique, il reste le 4e avion le plus utilisé dans le monde.

*A Mig 29 metal 8 days manual winding chronograph dashboard; overhaul recommended*

300 – 500 €



136

**135  
MIG 21**

**Chronographe de bord, vers 1964**

Montre chronographe de bord Russe, boîtier en métal, cadran noir avec un compteur, minuterie chemin de fer avec chiffres arabes peints, aiguilles squelette, mouvement mécanique 8 jours; mécanisme à réviser  
Diam. : 8,5 cm. (3 1/4 in.)

Entré en service en 1960, cet avion à réaction fut celui produit en plus grand nombre: 11 000 exemplaires. Il reste le 5e avion de combat le plus utilisé en 2012.

*A Mig 21 metal 8 days manual winding chronograph dashboard; overhaul recommended*

200 – 300 €



137



138

**136  
ROYAL AIR FORCE**

**Viseur Warbird**

Cadre acier, viseur en verre, par W.M. Co Ltd, Réf. N°14A/1069736  
Haut. : 8 cm. (3 in.), Long. : 5,5 cm. (2 in.)

*Royal Air Force, warbird sight*

200 – 300 €



139

**137  
ROYAL AIR FORCE**

**Pilote automatique MkII**

Par Sperry Gyroscope Co Ltd, serial n° : 188/55  
Haut. : 13 cm. (5 in.), Long. : 15 cm. (6 in.), Prof. : 13 cm. (5 1/4 in.)

*Royal Air Force flight instrument MkII, made by Sperry Gyroscope Co Ltd*

200 – 300 €

**138  
HÉLICE BIPALE**

En bois verni noir, moyeu à 6 trous, bords d'attaque renforcés  
Long. : 140,5 cm. (55 in.)

*A black lacquered wood two-pale propeller*

400 – 600 €

**139  
GRUMMAN F-11 TIGER BLUE ANGELS**

**Maquette**

En résine aux couleurs de la patrouille Blue Angels, par Topping Models, montée sur son socle d'origine en plexiglas  
Long. : 34 cm. (13 1/4 in.), Env. : 24 cm. (9 1/2 in.)

L'US Navy dispose depuis la fin des années 40 d'une patrouille acrobatique, nommée Blue Angels. Durant les années 60, cette patrouille utilisait le premier avion de ce type à voler à des vitesses transsoniques en service dans l'US Navy: le Grumman F11F Tiger

*A F-11 Tiger Blue Angels resin model by Topping Models, mounted on its original base*

200 – 300 €

**140  
Paul LENGELLE (1908-1993),  
peintre de l'air**

**SO 9000 Trident**

Gouache, signée en bas à gauche. Projet original pour le fabricant de maquette, Heller, pour la boîte du modèle L015 1/100 Trident de 1962. Encadrée 53,5 x 49,5 cm. (21 x 19 1/2 in.)

Le SO.9000 Trident était un avion prototype français développé par la SNCASO

*Gouache, signed bottom left, depicting a Trident, original project for Heller 1962 box model. Framed*

600 – 900 €



140



142

**141  
NORTHROP SUPERSONIC TRAINER  
T38 TALON**

**Maquette**

En résine aux couleurs de l'US Air Force, montée sur son socle d'origine en résine  
Long. : 34 cm. (13 1/4 in.), Env. : 20 cm. (8 in.)

Le Northrop T38 était le premier avion d'entraînement supersonique pour former les pilotes militaires et les astronautes

*Northrop Supersonic Trainer T38 resin model mounted on its original base*

200 – 300 €

**142  
CASQUE MIG**

Complet de son masque à oxygène, connexion radio, écran anti-solaire; état d'usage

*A MIG pilot helmet; used condition*

600 – 800 €



141



143

**143  
GRUMMAN S2F-1 SUB KILLER**

**Maquette**

En résine, sur un socle en plexiglas  
Long. : 32 cm. (12 1/2 in.), Env. : 52,5 cm. (20 1/2 in.)

*Grumman S2F-1 resin model*

400 – 600 €

**144  
CASQUE STRATOSPHERIQUE  
MIG 21**

**Circa 1980**

Complet avec connexion radio, équipement oxygène et visière pressurisée; état d'usage

*A Mig 21 stratospheric helmet, circa 1980; used condition*

500 – 800 €



144





145

**145  
HARTZELL POUR CESSNA 310**

**Pale d'hélice**  
En alliage aéronautique spécifique  
Haut. : 100 cm. (39 ¼ in.)

*Aeronautic alloy propeller blade, Hartzell*

**700 – 1 000 €**



149

**150  
AÉROSPATIALE**

**Missile AS 30 Laser**, grande maquette d'exposition  
En résine, monté sur un socle en plexiglas ;  
un aileron restauré  
Long. : 74 cm. (29 in.), Env. : 20 cm. (8 in.),  
Haut. : 34 cm. (13 in.)

Le missile air-sol guidé laser a été développé  
au début des années 1970

*Aerospace missile AS 30 Laser resin model,  
mounted on a plexiglas base ; one wing restored*

**300 – 500 €**



151

**151  
Benoit de CLERCQ (né en 1955)**

**Luminaire**  
En alliage aéronautique spécifique, acier,  
aluminium, réalisée à partir d'un modèle de  
présentation Sidewinder AIM-9 de missile air-air  
Sidewinder AIM-9, signé B.C. et numérotée 016,  
éditée à 20 exemplaires en 2013  
Haut. : 140 cm. (55 in.)

Ce missile air-air de courte portée, guidé par  
infrarouge, particulièrement efficace en combat  
rapproché, constitue l'un des plus grands succès  
de l'industrie américaine de l'armement. Son  
déploiement date de 1956.

*Air-to-air missile, exhibition model, made from  
specific metal, turned as a lamp by the artist  
Benoit de Clercq, numbered and signed*

**2 000 – 3 000 €**



150



152

**152  
CONCORDE**

**Maquette d'agence, aux dernières couleurs  
d'Air France**  
En résine, à l'échelle 1/36<sup>ème</sup>, en écorché et  
auto-éclairante, le train d'atterrissage déployé,  
monté sur un piètement tripode en métal chromé  
Long. : 170 cm. (67 in.), Env. : 70 cm. (27 ½ in.)

*A resine cut-away Concorde model, lighting system*

**4 000 – 6 000 €**



153

**153  
AÉROSPATIALE-EUROCOPTER**

**Cougar AS532 UL- Importante maquette**  
En résine, à l'échelle 1/10<sup>ème</sup>, maquette d'exposition,  
les pales mobiles, avec sa caisse transport d'origine  
Haut. : 47,5 cm. (18 ¾ in.), Long. totale : 166 cm.  
(65 ¼ in.), Env. : 149 cm. (58 ¾ in.)

L'Aérospatiale AS532 Cougar est un hélicoptère de  
transport fabriqué par Aérospatiale et mis  
en service en juin 1990

*A large Cougar AS532-UL exhibition resin model,  
with its original case*

**1 500 – 2 500 €**



146

**147  
AIRBUS INDUSTRIE A300**

**Maquette**  
En résine ; les réacteurs manquants  
Long. : 52 cm. (20 ½ in.), Env. : 46,5 cm. (18 ¼ in.)

*An Airbus A300 resin model ; reactors missing*

**300 – 500 €**



147

**148  
AIRBUS INDUSTRIE A300**

**Maquette**  
En résine, monté sur un socle en métal  
Long. : 27 cm. (10 ½ in.), Env. : 23,5 cm. (9 ¼ in.)

*An Airbus A300 resin model, mounted on a base*

**300 – 500 €**



148

**149  
CROUSE-HINDS**

**Lampe de piste**  
En métal peint en jaune, montée à l'électricité  
Haut. totale : 40 cm. (15 ¾ in.),  
Diam. : 31 cm. (12 ¼ in.)

*A Crouse-Hinds metal lamp*

**600 – 800 €**



154

**1951 HILLER UH 12A- #274 – UNITED HELICOPTERS  
ANCIENNE COLLECTION MARCEL POIREE (1922 – 2015)**



**Hélicoptère léger 3 places**  
Plaque constructeur : Hiller Helicopters, Palo Alto, Calif.  
# UH12A, #H23A  
Motorisation: Moteur Franklin 178 CV  
Voilure : rotor principal bipale avec stabilisateur  
"rotomatic" + rotor anticouple de queue bipale

Manche cyclique en guidon de « vélo »  
Haut. : 2,90 m.

Long. avec les pales : 11,45 m, sans pales : 8,30 m  
Larg. avec stabilisateur : 3,20 m, sans stabilisateur : 2,50 m.

Ancien résistant, engagé en 1944 dans les forces américaines dans la cavalerie blindée du général Patton, Marcel Poirée restera toute sa vie un passionné d'aéronautique. Grand connaisseur des hélicoptères Hiller et pilote amateur, il fait l'acquisition dans les années 60 des trois derniers Hiller UH12A. Au cours des années 90, il donne l'un de ces exemplaires au musée de l'Aviation Légère de l'Armée de Terre de la ville de Dax, et un second exemplaire au Musée de l'Air et de l'Espace du Bourget qui malheureusement a été détruit par un incendie. Notre exemplaire est le dernier de cette série. Entreposé depuis près de 30 ans dans un aérodrome, il n'a pas volé, n'a pas été entretenu mécaniquement, ni révisé pendant toutes ces années, il se présente donc dans son « jus » et constitue un beau projet de restauration. Une opportunité unique d'acquérir un modèle historique.

Merci de noter que ce lot est soumis à des conditions d'enlèvement et de stockage particulières.

*1951 Hiller UH 12 A #274, former Marcel Poirée collection.*

*Marcel Poirée bought 3 Hiller UH12A in 1960's. Our helicopter is the last one of the collection. Stored in an aerodrome since 30 years with no servicing and no mechanical overhaul, it is a museum piece, or a great restoration project for an Hiller enthusiast*

*Please note that special delivery and storage conditions will be applied for this lot*

**Historique :**

Développé aux Etats-Unis à partir de 1947 par la firme United Helicopters, le Hiller 360 connaîtra plusieurs évolutions et sera produit jusqu'en 1965 à plus de 2000 exemplaires. C'est l'un des tout premiers hélicoptères fabriqués en série au monde. Doté d'un rotor bipale en balancier et d'un rotor de queue anticouple, cet appareil est également équipé d'un dispositif de contrôle de vitesse, le «Rotomatic», breveté par Hiller, qui lui confère une grande stabilité. La commande cyclique en «guidon de vélo» (manche au plafond) des premiers UH 12 et UH 12 A, sera remplacée par un manche classique (au plancher) sur les modèles suivants. Sa motorisation évoluera également au fil des versions successives : Le moteur Franklin initial de 160 CV (360) passera à 178 CV(UH 12 A) puis à 200 CV sur les UH 12 B (H 23 B). D'abord doté d'un train d'atterrissage tricycle à roue, le Hiller sera équipé de patins à partir de la version H 23 B. Cet appareil démontre d'emblée d'excellentes qualités.

Utilisé par les américains pendant la guerre de Corée, le Hiller est le premier hélicoptère mis en oeuvre par l'armée française en Indochine en 1950. Initialement servi par les équipages de l'Armée de l'Air, le Hiller s'illustra particulièrement grâce au médecin-capitaine Valérie André, première femme militaire pilote d'hélicoptère. Celle-ci évacua en 1950 et 1953 165 blessés en 129 missions de guerre. Le Capitaine Valérie André sera la première femme nommée Officier Général dans l'armée française. À partir de 1954, une partie des Hiller sera transférée dans l'ALAT (Aviation Légère de l'Armée de Terre). Essentiellement dédiés à la formation des pilotes, certains participeront à la mission scientifique de Paul-Émile Victor aux îles Kerguelen en 1955.

**10 000 – 15 000 €**



155

**HILLER UH 12A – UNITED HELICOPTERS  
ANCIENNE COLLECTION  
MARCEL POIREE (1922 – 2015)**

**Ensemble de pièces détachées**  
comprenant deux boîtes de transmission principales (BTP), une queue, une paire de pales, civières, pare-brise, portes, outils, visseries

*Lot of Hiller UH12A spare parts, former Marcel Poirée collection*

**2 000 – 3 000 €**



155 (partie de lot)

154





160



161

**160**  
**Stéphane FORT (né en 1970)**

**Et lisse Éclair**  
Tirage sur dibond, signé et numéroté 1/8 au dos  
80 x 120 cm. (31 ½ x 47 ¼ in.)

*Colour photograph mounted on dibond,  
signed and numbered 1/8*

**800 – 1 200 €**

**161**  
**MÉDAILLE COMMÉMORATIVE**

**Marcel Dassault (1892 – 1986)**  
En bronze, sur le verso profil de Marcel Dassault,  
sur le recto deux Mirages, tranche poinçonnée,  
frappée «BR FLOR 1988» et numérotée 200/300  
Diam. : 8,5 cm (3 ¼ in.)

*A bronze medal, Marcel Dassault on recto,  
two Mirages on verso, numbered 200/300*

**200 – 300 €**

**162**  
**Jean NOEL (né en 1929)**

**Bloch 16/R Languedoc**  
Aquarelle, titrée et signée en bas à droite.  
Encadrée  
38 x 48 cm. (15 x 19 in.)

*Watercolor, signed and titled bottom right. Framed*

**400 – 600 €**

**163**  
**Damien CHARRIT (né en 1981)**

**Hélice éclair, Spad VII**  
Impression numérique sur dibond,  
signée en bas à droite  
60 x 80 cm. (23 ¾ x 31 ½ in.)  
Vendu au profit de la Fondation des œuvres  
sociales de l'Armée de l'Air (FOSA)

*Digital print on dibond, sold to the benefit of  
charity des œuvres Sociales de l'Armée de l'Air  
(FOSA)*

**300 – 500 €**



162



163



193

237

238

197





Le Dassault MD.311-312-315 Flamant est un avion militaire de liaison et d'entraînement développé par Dassault Aviation à la fin des années 1940. Il a été construit à 325 exemplaires, en service dans l'Armée de l'air française jusqu'en 1982.



164

**164**  
**Stéphane FORT (né en 1970)**

**Cloudy Mirror**  
Tirage sur dibond, signé et numéroté 1/8 au dos 88 x 140 cm. (34 ¾ x 55 in.)

*Colour photograph mounted on dibond, signed and numbered 1/8*

**800 – 1 200 €**

**165**  
**Jean-Pierre CARPENTIER (né en 1955)**

**Lampadaire 12 pistons moteur Flamant**  
En alliage aéronautique spécifique et aluminium, le fût réalisé à partir du vilebrequin douze pistons provenant du moteur cylindres en V SNECMA développé pour le Dassault MD.311-312-315 Flamant, la base composée de différentes pièces, édition limitée à trois exemplaires, numéroté 3/3 Haut. : 165 cm. (65 in.), Diam. de la base : 45 cm. (17 ¾ in.)

*Floor lamp made from a Flamant engine crank shaft, limited edition of 3 copies, numbered 3/3*

**12 000 – 15 000 €**

**166**  
**DASSAULT AVIATION – FLAMANT MD**

**Panneau latéral**  
En alliage aéronautique spécifique, poli miroir Haut. : 153 cm. (60 ¼ in.), Long. : 69 cm. (27 ¼ in.)

*Aeronautic alloy side panel Flamant MD*

**800 – 1 200 €**



165

**167**  
**Jean-Pierre CARPENTIER (né en 1955)**

**Importante table bureau, Flamant**  
à partir d'un moteur 12 cylindres en V SNECMA développé pour le Dassault MD.311-312-315 FLAMANT, porte la plaque constructeur, n° de série : 2594. Alliage aéronautique spécifique, structure et piétement en aluminium et plateau de verre, produit en 3 exemplaires, numérotée 3/3 Haut. : 76 cm. (30 in.), Long. : 240 cm. (94 ½ in.), Prof. : 130 cm. (51 ¼ in.)

*A large desk made from a 12 cylinders SNECMA engine for Dassault Flamant, numbered 3/3*

**30 000 – 40 000 €**



166



167

Détail du lot 167

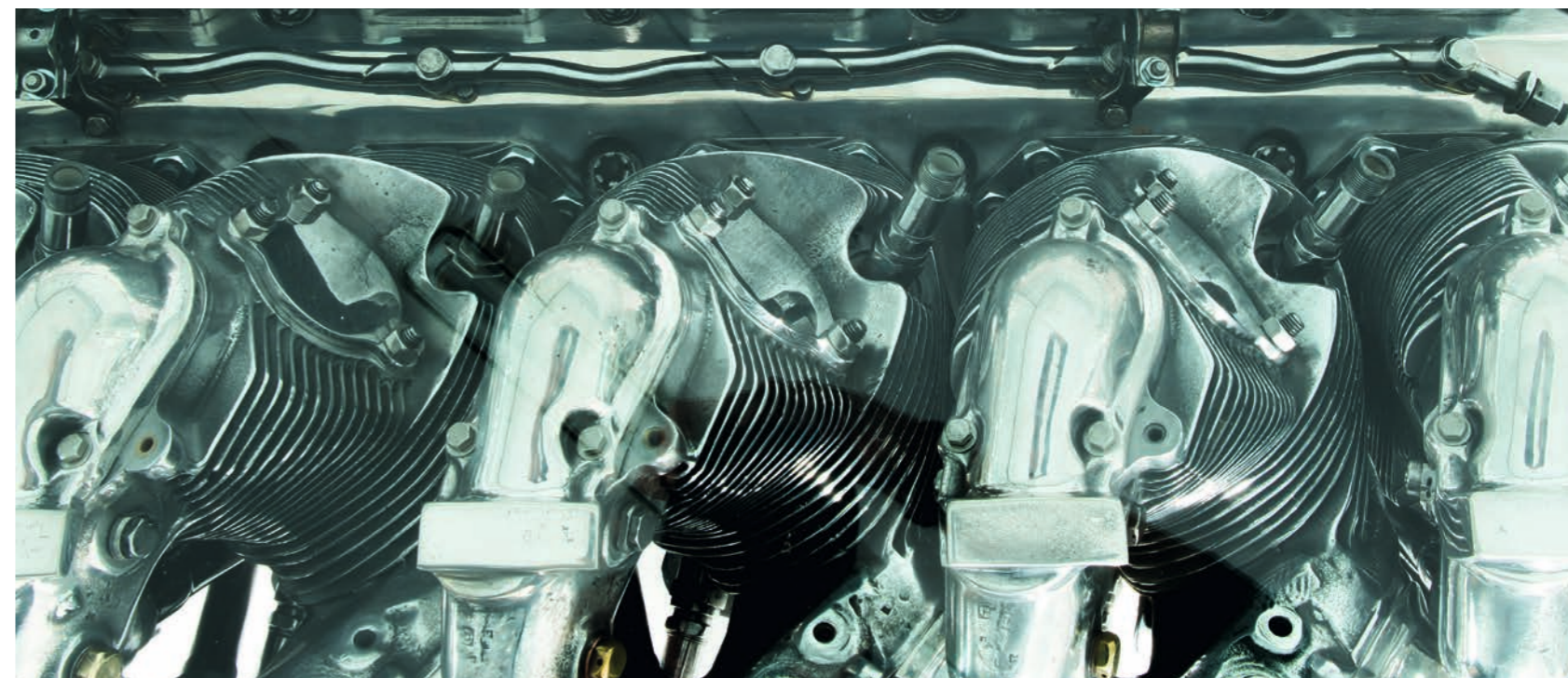





Détail du lot 173



168

**168**  
**DASSAULT -SUPER ETENDARD**

**Ailette de réacteur**

En alliage aéronautique spécifique, montée sur un socle en bois, on joint une brochure de la Marine Nationale et une de l'Aéronautique de Landivisiau  
Haut. : 18 cm. (7 in.)

*Turbine fan, mounted on a wooden base, and two brochures*

**200 – 300 €**



169

**169**  
**DASSAULT -SUPER MYSTERE B2**

**Maquette**

En résine à l'échelle 1/50<sup>ème</sup>, par MEE, monté sur un socle en marbre vert  
Long. : 28 cm. (11 in.), Env. : 20 cm. (7 ¾ in.)

*A Super Mystere B2 resin model by MEE mounted on a marble base*

**2 000 – 3 000 €**



172

**172**  
**DASSAULT -SUPER MYSTERE B2**

**Table basse**

En alliage aéronautique spécifique et plateau de verre, réalisée à partir d'un canal de tuyère à volet  
Haut. : 40 cm. (15 ¾ in.),  
Diam. total : 105 cm. (41 ¼ in.)

*Aeronautic alloy and glass low table made from a part*

**1 800 – 2 500 €**



170

**170**  
**DASSAULT -SUPER MYSTERE B2**

**Lampe**

En alliage aéronautique spécifique, réalisée à partir du réducteur du démarreur, montée à l'électricité  
Haut. 59 cm. (23 ¼ in.), Diam. 50 cm. (19 ¾ in.)

*Aeronautic alloy lamp made from a starter part*

**600 – 800 €**

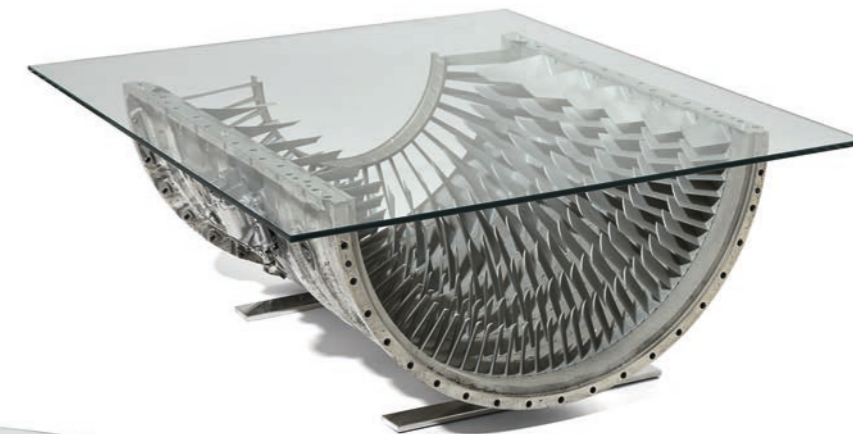

171

**171**  
**DASSAULT -SUPER MYSTERE B2**

**Table basse**

En alliage aéronautique spécifique et plateau de verre, réalisée à partir d'un demi-carter de compresseur avec aubages fixes  
Haut. : 43 cm. (17 in.),  
Long. totale : 115 cm. (45 ¼ in.)

*Aeronautic alloy and glass low table made from a compressor part*

**173**  
**DASSAULT -SUPER MYSTERE B2**

**Importante table basse**

En alliage aéronautique spécifique et plateau de verre, réalisée à partir d'un carter d'admission avec son cône  
Haut. : 80 cm. (31 ¾ in.), Diam. : 111 cm. (43 ¾ in.)

*Aeronautic alloy and glass low table made from a intake box part*

**2 500 – 3 000 €**



173





Issu du génie de Marcel Dassault et de Dassault aviation, le Mirage III est conçu à la fin des années 50 et fut le premier avion de combat français qui dépassa une vitesse de Mach 2 en vol horizontal. Il a donné lieu à de nombreuses variantes et rencontré un succès notable à l'export avec 21 pays utilisateurs et 1401 exemplaires construits. Un grand nombre d'appareils étaient en service de par le monde au début du XXI<sup>ème</sup> siècle, soit 40 ans plus tard. C'est l'appareil de combat français le plus couronné de succès.

**174**  
**AVIONS MARCEL DASSAULT**  
**MIRAGE III R**

**Flight Manual, April 1967**  
Manuel de bord, version anglaise, 229 pages, couverture rigide, une photographie en deuxième page de couverture  
Haut. : 21 cm. (8 ¼ in.), Long. : 27 cm. (10 ½ in.)

*Flight manual for Mirage III R, from April 1967, English version*

**300 – 500 €**

**175**  
**MIRAGE III E**

**Ensemble de 26 plans de maquette**  
Contre-calques sur Milar, réalisés pour la fabrication de maquettes par Rovex Industries Ltd. (Angleterre)  
7 plans : 50,5 x 70,5 cm. (20 x 27 ¾ in.)  
19 plans : 38 x 25 cm. (15 x 10 in.)

*Mirage III E 26 plans for models by Rovex Industries Ltd. (England)*

**200 – 300 €**



174

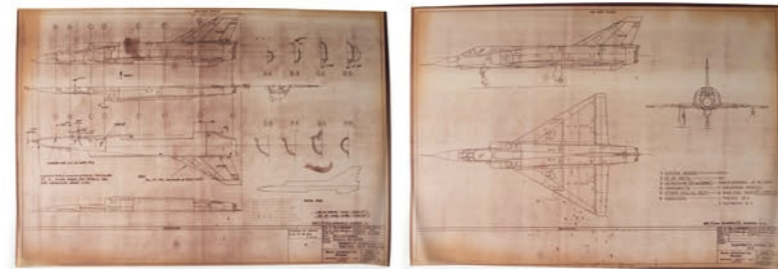

175 (partie de lot)

**176**  
**DASSAULT – MIRAGE III**

**Maquette**  
En résine, les trains d'atterrissage déployés  
Long. : 72 cm. (28 ¼ in.), Env. : 42 cm. (16 ½ in.)

*Mirage III resin model, landing gear opened*

**1 800 – 2 500 €**

**177**  
**DASSAULT – MIRAGE IV**

**Maquette**  
En métal poli, montée sur un socle en bois  
Long. : 62 cm. (24 ½ in.), Env. : 33 cm. (13 in.)

*Mirage IV metal model, mounted on a wooden base*

**1 500 – 2 500 €**

**178**  
**DASSAULT – MIRAGE III E**

**Maquette**  
En résine, par MEE, montée sur un socle en résine noir  
Long. : 29 cm. (11 ½ in.), Env. : 16,5 cm. (6 ½ in.)

*Mirage III E resin model by MEE*

**400 – 600 €**

**179**  
**DASSAULT – MIRAGE III F2**

**Maquette**  
En résine à l'échelle 1/50<sup>ème</sup>, par MEE, monté sur un socle en marbre  
Long. : 34,5 cm. (13 ½ in.), Env. : 21 cm. (8 ¼ in.)

*A Mirage III F2 resin model by MEE mounted on a marble base*

**400 – 600 €**

**180**  
**DASSAULT – SUPER MIRAGE**

**Maquette**  
En résine à l'échelle 1/50<sup>ème</sup>, par MEE, monté sur un socle en bois noirci  
Long. : 37 cm. (14 ½ in.), Env. : 23 cm. (9 in.)

*A Super Mirage resin model by MEE mounted on a wooden base*

**400 – 600 €**

**181**  
**DASSAULT AVIATION**  
**MIRAGE 2000-B**

**Maquette**  
En résine, à l'échelle 1/50<sup>ème</sup>, par MEE, monté sur un socle en marbre  
Long. : 28 cm. (11 in.), Env. : 18 cm. (7 ¼ in.)

*A Mirage 2000-B resin model by MEE mounted on a marble base*

**200 – 300 €**

**182**  
**DASSAULT – SUPER MIRAGE 4000**

**Maquette**  
En résine, à l'échelle 1/50<sup>ème</sup>, par MEE, monté sur un socle en marbre  
Long. : 38 cm. (15 in.), Env. : 24 cm. (9 ½ in.)

*A Super Mirage 4000 resin model by MEE mounted on a marble base*

*A Mirage 2000-5 resin model by MEE*

**300 – 500 €**

**183**  
**DASSAULT AVIATION**  
**MIRAGE 2000-5**

**Maquette**  
En résine, à l'échelle 1/50<sup>e</sup>, réalisée par Polymaquettes, monté sur un socle en marbre  
Long. : 27,5 cm. (10 ¾ in.), Env. : 18 cm. (7 in.),  
Haut. : 17 cm. (6 ½ in.)

*A Mirage 2000-5 resin by Polymaquettes mounted on a marble base*

**100 – 200 €**



176



177



178



179



180



181



182



183



**184**  
**MIRAGE III**

**Ensemble de 6 caisses d'équipement**

Comprenant quatre caisses en bois, deux en métal, et deux en matière plastique, différents modèles, chacune avec marquage

Haut. : de 34 cm. (13 ¼ in.) à 40 cm. (15 ¾ in.)  
Long. : de 27,5 cm. (11 in.) à 49 cm. (19 ¼ in.)  
Prof. : de 17 cm. (6 ½ in.) à 46,5 cm. (18 ¼ in.)

*Six Mirage III equipment boxes, different types*

**700 – 1 000 €**

**185**  
**MIRAGE III**

**Boule gyroskopique**

Fabrication française par SFIM (société de fabrication d'instruments de mesure)

Réf. : 17940, Date : 11.81, N° de série : 828

Haut. : 11,5 cm. (4 ½ in.), Larg. : 11 cm. (4 ¼ in.),  
Prof. : 22 cm. (8 ¾ in.)

*Flight instrument, Mirage III*

**200 – 300 €**

**186**  
**MIRAGE III**

**Six ailettes de turbine**

En alliage aéronautique spécifique résistant à la chaleur du compresseur

Haut. : 16,5 cm. (6 ½ in.), Larg. : 4 cm. (1 ½ in.)

*Six small turbine blades*

**150 – 200 €**

**187**  
**MIRAGE III**

**Indicateur de navigation**

N° de série 390, plaque du fabricant CSF

Haut. : 11,5 cm. (4 ½ in.), Larg. : 11,4 cm. (4 ½ in.),  
Long. totale : 32 cm. (12 ½ in.)

*Flight instrument, Mirage III*

**200 – 300 €**



184

**188**  
**CASQUE EFA TYPE 23**

**Fabriqué par la Société d'Études et Fabrications Aéronautiques, modèle homologué le 23 décembre 1964**

Complet, avec connexion radio, système d'oxygène, équipé d'un écran anti-solaire et d'une visière à désembuage électrique, collerette, dans sa housse de transport d'origine qui porte l'étiquette :

EFA/44, boulevard Jean Jaurès Clichy, N°36888, daté : Nov 1976

Ce type de casque équipait les pilotes de Mirage III E dans les années 70 pour les vols à très haute altitude.

*An EFA Helmet type 23 with its original cover*

**1 000 – 1 500 €**

**189**  
**MIRAGE III**

**Tête de visée, viseur type 97**

Plaque fabricant CSF, Marché : 5115 62, N° app : 31, N° de lot : 11

Haut. : 27,5 cm. (10 ¾ in.), Prof. : 27,5 cm. (11 in.)

*Flight instrument, Mirage III*

**400 – 600 €**

**190**  
**XARE (né en 1980) & BANGA (né en 1970)**

**Pointe avant de Mirage**

En alliage aéronautique spécifique customisée à la peinture aérosol, marqueur, aérographe et latex.

Haut. : 300 cm. (118 in.)

*Aeronautic alloy Mirage nose, decorated by Xare & Banga*

**3 000 – 4 000 €**

**191**  
**MIRAGE III**

**Combinaison de pilote dit « habit de lumière », S.G.P Type 21 de Mars 1962**

Célèbre équipement stratosphérique dit « habit de lumière », en cuir blanc, intérieur en tissu technique, réalisée par la Société Générale des Parachutes (Selles-Sur-Cher), numéroté 7, complet de sa housse de transport d'origine, N° du marché : 5159/SMPV/62

*Famous track suit S.G.P Type 21, white leather, made by French company Société Générale des Parachutes in March 1962, nubered 7, with its original case*

**1 000 – 1 500 €**

**192**  
**MIRAGE III**

**Radio pour le système communication et navigation, Électronique Aérospatiale**

Référence : BCN3671D n°3905, date : 06/84

Haut. : 7 cm. (6 ¾ in.), Long. totale : 15 cm. (6 in.)

*A radio navigation indicator*

**200 – 300 €**



185



186



187



188



189



190



191



192





193

**193**  
**MIRAGE III**

**Pièce décorative**

En alliage aéronautique spécifique, poli miroir, réalisée à partir du réservoir externe d'un Mirage III, réf. 1924-B

Haut. : 235 cm. (92 ½ in.), Larg. : 52 cm. (20 ½ in.)

*Aeronautic alloy decorative piece made from a Mirage III external tank*

**3 000 – 5 000 €**

**194**  
**MIRAGE III**

**Console**

En alliage aéronautique spécifique, poli miroir, plateau de verre semi-circulaire, réalisée à partir d'un élevon de Mirage III, inscription Mirage III rapportée

Haut. : 161 cm. (63 ½ in.), Larg. : 80 cm. (31 ½ in.)

Conformément à la législation en vigueur nous informons le public que le lot proposé, à titre exceptionnel, appartient à un membre de la maison de vente aux enchères

*Aeronautic alloy and glass console, made from a Mirage III element*

**2 500 – 3 500 €**

**195**  
**MIRAGE III**

**Croupion**

En alliage aéronautique spécifique, recouvert d'un vernis protecteur vert irisé, pièce n'ayant jamais volé

Haut. : 56 cm. (22 in.), Diam. : 104 cm. (41 in.)

*A Mirage III varnished rear body*

**1 000 – 1 500 €**

**196**  
**Agnès PATRICE-CREPIN**  
**(née en 1964)**

**Canapé Mystère IV**

En alliage aéronautique spécifique, aluminium et garniture de cuir orange, réalisé à partir d'un réservoir largable de Mystère IV, édition limitée à 4 exemplaires, signé et numéroté 3.

Haut. : 86 cm. (34 in.);

Long. totale : 402 cm. (158 ½ in.),

Long. assise : 160 cm. (63 in.)

*Aeronautic alloy, aluminum and orange leather large sofa, made from a Mystère IV tank, limited edition, signed and numbered 3*

**10 000 – 15 000 €**



194

**197**  
**MIRAGE III**

**Luminaire**

En alliage aéronautique spécifique, réalisée à partir d'un radôme de Mirage III, montée avec un système d'éclairage intérieur avec variateur de couleurs

Haut. : 203 cm. (80 in.), Diam. : 58 cm. (22 ¾ in.)

*Aeronautic alloy light made from a Mirage III nose, mounted with lighting system with color changing*

**2 000 – 3 000 €**

**198**  
**MIRAGE V**

**Desserte**

En alliage aéronautique spécifique, poli miroir, réalisée à partir de la partie haute du réservoir extérieur de 1700 litres

Haut. : 135 cm. (53 ¼ in.) Diam. : 80 cm. (31 ½ in.)

*Aeronautic alloy high table made from the upper part of a Mirage V tank*

**1 800 – 2 200 €**



195

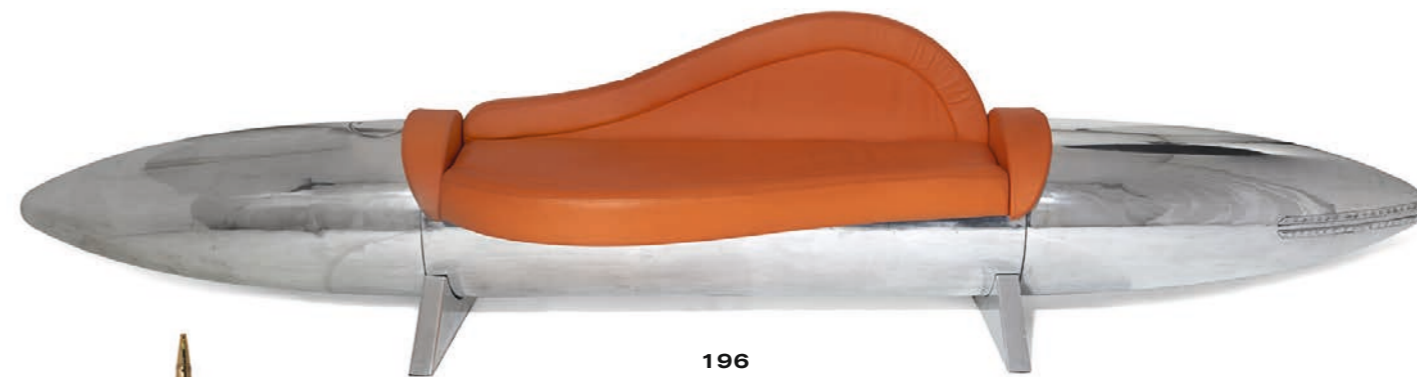

196



198

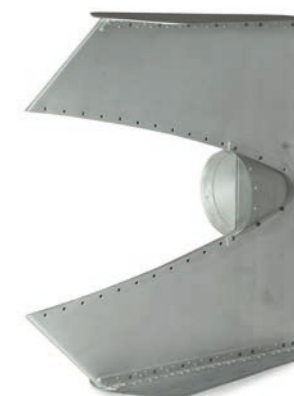

199



200



201



197

**199**  
**MIRAGE III**

**Empennage de réservoir**

En alliage aéronautique spécifique

Haut. : 91 cm. (35 ¾ in.), Larg. : 84 cm. (33 in.)

*Aeronautic alloy, Mirage III element*

**200 – 300 €**

**200**  
**MIRAGE III**

**Bar**

En alliage aéronautique spécifique, poli miroir, réalisé à partir d'un réservoir de Mirage III, porte la plaque constructeur

Haut. : 115 cm. (45 ¼ in.),

Diam. total : 61,5 cm. (24 ¼ in.)

*Aeronautic alloy bar made from a Mirage III tank*

**1 000 – 1 500 €**

**201**  
**Agnès PATRICE-CREPIN**  
**(née en 1964)**

**Bureau Mirage III**

En alliage aéronautique spécifique, verre sécurit et aluminium, réalisé à partir d'un élevon extérieur de Mirage III, poli miroir, édition limitée à 10 exemplaires, signé et numéroté 5

Haut. : 74 cm. (29 in.), Long. : 165 cm. (65 in.),

Prof. du plateau : 90 cm. (35 ½ in.)

*Aeronautic alloy, glass and aluminum desk, made from a part of Mirage III wing, limited edition, signed and numbered 5*

**5 000 – 8 000 €**





202

**202**  
**DASSAULT AVIATION – MIRAGE IV**

**Camera de Conteneur Technique CT 52**  
En alliage aéronautique spécifique, de type Omera 36 avec objectif Kinoptik de 600 mm

*Mirage IV, Camera Omera 36 type*

**400 – 600 €**

**203**  
**MIRAGE III**

**Poignée de pilote**  
Révision générale le 31/05/90, en aluminium, faisceaux électriques, interrupteur en bakélite. Constructeur: SAMM. Référence: type 112A10 n°24610361  
Haut.: 20 cm. (8 in.)

*Mirage III pilote joystick*

**2 000 – 3 000 €**

**204**  
**MIRAGE III**

**Aube de réacteur Atar 9C**  
En alliage aéronautique spécifique poli miroir, sur socle  
Haut.: 21 cm. (8 ¼ in.),  
Socle: 11 x 5 cm. (4 ¼ x 2 in.)

*A Mirage III turbine blade*

**200 – 300 €**



203

204

**205**  
**MIRAGE III**

**Deux instruments de bord**  
Comprenant un indicateur radio magnétique par DBA Air equipment et un boîtier de recopie par C.S.F de 1966  
Diam.: 8 cm. (3 in.), Prof.: 12 cm. (4 ¾ in.) et  
Diam.: 6 cm. (2 ¼ in.), Prof.: 10,5 cm. (4 in.)

*Two flight instruments, Mirage III*

**200 – 300 €**

**206**  
**MIRAGE III**

**Table haute**  
En alliage aéronautique spécifique et verre, réalisée à partir d'un cône de Mirage III, dans sa livrée d'origine  
Haut.: 145 cm. (57 in.),  
Diam. total: 104 cm. (41 in.)

*Aeronautic alloy and glass, high table, made from a Mirage III cone*

**1 200 – 1 800 €**



205

**207**  
**MIRAGE**

**Table**  
En alliage aéronautique spécifique, métal et bois, verre, réalisée à partir d'une table de travail pour turbine de réacteur Mirage  
Haut.: 128 cm. (50 ½ in.),  
Diamètre: 120 cm. (47 ¼ in.)

*Table made from a work-table*

**500 – 800 €**

**208**  
**Manolo CHRETIEN (né en 1966)**

**Mirage IIIR**  
Tirage Fine Art sur aluminium brossé issu de l'aviation recyclée  
Signé et numéroté n° 1/3 ex  
90 x 145 cm. (35 ½ x 57 in.)

*Colour photograph, mounted on aluminum coming from recycled aviation, signed and numbered 1/3*

**4 500 – 5 500 €**

**209**  
**MIRAGE III**

**Ensemble de quatre caisses et de deux bidons d'équipement**  
Comprenant deux caisses de plateforme gyroscopique, deux bidons et deux caisses l'une en plastique, l'autre en métal  
Haut.: de 19 cm. (7 ½ in.), 60,5 cm. (23 ¾ in.)  
Long.: de 27,5 cm. (11 in.) à 71 cm. (28 in.)

*Six Mirage III equipment boxes, differents types*

**700 – 1 000 €**

**210**  
**ALPHA JET**

**Maquette biplace**  
En résine, par MEE, sur un socle en marbre  
Long.: 23 cm. (9 in.), Env.: 18,5 cm. (7 ¼ in.)

*Alpha jet resin model by MEE, mounted on a marble base*

**300 – 500 €**

**211**  
**DASSAULT SUPER-ÉTENDARD**

**Maquette**  
En résine à l'échelle 1/50<sup>ème</sup>, par MEE, monté sur un socle en bois noirci; petit manque sur le nez  
Long.: 29 cm. (11 ¼ in.), Env.: 19 cm. (7 ¼ in.)

Le Dassault Super-Étendard est un avion d'attaque et de chasse français construit par Dassault, destiné à être embarqué à bord de porte-avions

*A Super Etendard resin model by MEE mounted on a wooden base; tiny missing on nose*

**400 – 600 €**



206



207



208



210



209



211





212

**212**  
**SEPECAT JAGUAR**

**Maquette**

En résine à l'échelle 1/50<sup>ème</sup>, par MEE, monté sur un socle en marbre vert  
Long. : 33 cm. (13 in.), Env. : 18 cm. (7 in.)

Le Sepecat Jaguar est un avion militaire de conception franco-britannique mis en service en 1973. La coentreprise Sepecat a été fondée par la British Aircraft Corporation et Breguet Aviation. En 1967, la Société des Avions Marcel Dassault rachète Breguet Aviation et prendra en charge le programme Jaguar

*A Sepecat Jaguar resin model by MEE mounted on a marble base*

**400 – 600 €**



213

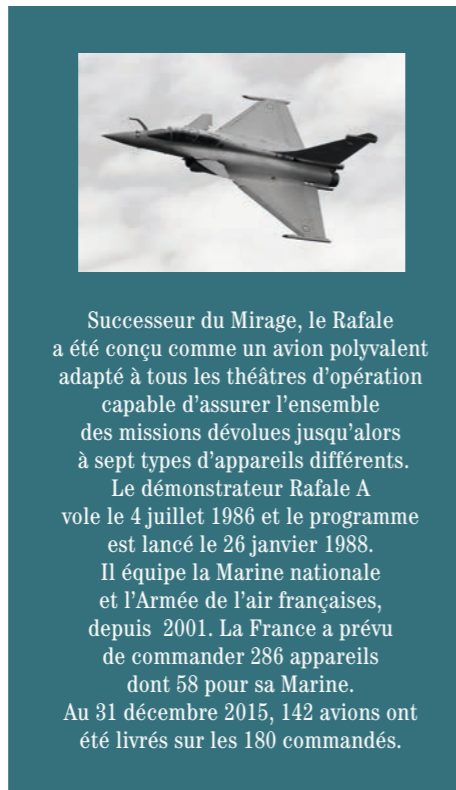

Successeur du Mirage, le Rafale a été conçu comme un avion polyvalent adapté à tous les théâtres d'opération capable d'assurer l'ensemble des missions dévolues jusqu'alors à sept types d'appareils différents.

Le démonstrateur Rafale A vole le 4 juillet 1986 et le programme est lancé le 26 janvier 1988. Il équipe la Marine nationale et l'Armée de l'air française, depuis 2001. La France a prévu de commander 286 appareils dont 58 pour sa Marine. Au 31 décembre 2015, 142 avions ont été livrés sur les 180 commandés.

**213**  
**RAFALE**

**Maquette**

En bois peint, monté sur un socle en marbre  
Long. : 35,5 cm. (14 in.) , Env. : 22 cm. (8 ½ in.)

*A Rafale wooden model, mounted on a marble base*

**200 – 300 €**

**214**  
**DASSAULT AVIATION – RAFALE A**

**Train d'atterrissage, démonstrateur technologique**

En alliage aéronautique spécifique  
Haut. : 320 cm. (126 in.)

**Provenance :**

collection particulière

Dans le cadre des travaux préparatoires à l'avion de combat du futur, le ministre de la Défense, Charles Hernu, décide, le 13 avril 1983, le lancement d'un avion expérimental dénommé ACX puis Rafale. Cet appareil doit réunir les technologies et les concepts avancés que pourrait utiliser un futur avion de combat, tant pour sa version Air que pour sa version Marine. Le Rafale A est le démonstrateur technologique qui a permis de valider les nouvelles techniques et technologies devant être développées pour les Rafale de série, notamment la formule

aérodynamique delta canard avec entrées d'air semi-ventrales sans « souris », becs de voilure et canards pilotés; l'introduction de plus de 30 % de matériaux composites dans la masse de la structure; les concepts de commandes de vol numériques (trois chaînes numériques et une analogique); la nouvelle architecture du poste de pilotage destinée à augmenter la résistance du pilote aux forts facteurs de charge et développer les possibilités de dialogue homme-machine; l'intégration généralisée de tous les systèmes (commandes de vol, radar, moteurs).

L'appareil est construit en moins d'un an et demi et est présenté à l'usine Dassault de Saint-Cloud le 13 décembre 1985 en présence de Marcel Dassault. C'est le dernier avion qu'il ait connu avant son décès, le 17 avril 1986.

Le 15 décembre 1985, le Rafale A part pour Istres où doivent être effectués les essais en vol: tout d'abord au sol avec moteurs, le 10 avril 1986; puis premier essai de roulage au sol, le 2 juin 1986.

Le 4 juillet 1986, Guy Mitaux-Maurouard décolle le Rafale A, démonstrateur technologique équipé de réacteurs General Electric F 404 et atteint Mach 1,3. Le 4 mars 1987, le Rafale A passe Mach 2 lors de son 93<sup>e</sup> vol, démontrant ainsi le parfait mariage entre ses entrées d'air et son empennage canard.

Des essais ont ensuite lieu pour la Marine. Yves Kerhervé effectue les premières approches sur le porte-avions Clemenceau, le 30 avril 1987.

À partir de juillet 1989 jusqu'en janvier 1994, le Rafale A est utilisé comme banc d'essai volant du réacteur SNECMA M-88.

Le 24 janvier 1994, l'appareil effectue son 867<sup>e</sup> et dernier vol en tant que leader de la première patrouille de cinq Rafale, puis est retiré du service.

Sur les versions ultérieures, la crose d'appontage, la barre de catapultage et le train d'atterrissage ont été renforcés pour pouvoir résister à des vitesses d'appontage de 6,5 m/s et être compatibles avec les spécifications américaines.

Il a participé avec succès à de nombreux exercices internationaux, dont entre autres Red Flag, ATLC, Tiger Meet. En conséquence il est le seul avion de combat non américain autorisé à opérer à partir des porte-avions US, après que six Rafale de la flottille 12F aient pu s'intégrer au groupe aérien du porte-avions Theodore Roosevelt dans le cadre de l'exercice JTFEX organisé par l'US Navy.

*Rafale A Prototype, landing gear, aeronautical alloy.*

**6 000 – 8 000 €**



214

**215**  
**RAFALE**

**Prototype de maquette, réalisation de Maurice Tiffault (1928-2013)**

En aluminium, il s'agit d'un projet de maquette qui est resté à l'état de prototype, belle réalisation qui reprend les lignes caractéristiques du modèle  
Long. : 80 cm. (21 ½ in.), Env. : 60 cm. (23 ½ in.)

*Aluminum Rafale prototype model*

**1 800 – 2 000 €**



215



216

**216**  
**Hervé BERILLON (né en 1957)**

**Importante maquette de Rafale**

En fibre de carbone, reposant sur son socle en carbone  
Signée et datée 2014 sur le socle  
Haut. total : 206 cm. (81 in.)  
Env. : 149 cm. (58 ¾ in.)

*A large carbon fiber Rafale model, on its carbon fiber base. Signed and dated 2014*

**5 500 – 7 500 €**





217

**217**  
**FALCON 10**

**Desserte**

En alliage aéronautique spécifique, poli miroir, réalisée à partir d'un container de parachute de queue  
Haut. : 73 cm. (53 ¼ in.) Long. : 30 cm. (11 ¾ in.)  
Prof. : 40,5 cm. (16 in.)

*Aeronautic alloy, console made from a container parachute*

**900 – 1 100 €**

**218**  
**FALCON 900**

**Lampe**

En alliage aéronautique spécifique, réalisée à partir d'un élément d'hydraulique de Falcon 900, n° de série :79VS317LA, monté à l'électricité  
Haut. : 44 cm. (17 ¼ in.)

*A lamp made from a Falcon hydraulic part*

**300 – 500 €**

**219**  
**FALCON 7X**

**Desserte**

En alliage aéronautique spécifique, réalisée à partir d'un tronçon de bord d'attaque de Falcon 7X  
Haut. : 81 cm. (32 in.), Larg. : 34 cm. (13 ½ in.),  
Prof. : 30 cm. (12 in.)

*Aeronautic alloy console made from a Falcon 7X part*

**1 000 – 1 500 €**

À l'occasion du Centenaire Dassault Aviation, l'artiste Aéronautique Agnès Patrice-Crepin a été choisie par Dassault Aviation, en collaboration avec Aero-Design, pour imaginer et réaliser des œuvres. Toutes ces œuvres sont signées numérotées, estampillées du logo des 100 ans Dassault Aviation



**220**  
**Agnès PATRICE-CREPIN**  
(née en 1964)

**Winglet Desk**

En alliage aéronautique spécifique et piètement en métal, banque d'accueil modulable réalisée à partir de deux winglets de Falcon 2000, signée et numérotée 1/1  
Haut. : 98 cm. (38 ½ in.), Long. : 575 cm. (226 ½ in.),  
Prof. : 114 cm. (45 in.)

*Aeronautic alloy reception desk made from two Falcon 2000 winglets, signed and numbered 1/1*

**9 000 – 12 000 €**



219



220

**221**  
**Agnès PATRICE-CREPIN**  
(née en 1964)

**Flaps Shelf**

En alliage aéronautique spécifique, bibliothèque comprenant quatre étagères, réalisée à partir d'un volet de Falcon 10, signée et numérotée 1/1  
Haut. : 220 cm. (86 ¼ in.), Larg. : 193,5 cm. (76 in.),  
Prof. : 100 cm. (39 ½ in.)

*Aeronautic alloy bookcase made from a Falcon 10 shutter, signed and numbered 1/1*

**3 000 – 5 000 €**

**222**  
**Agnès PATRICE-CREPIN**  
(née en 1964)

**Engine Cowling Table**

En alliage aéronautique spécifique et plateau de verre, réalisée à partir d'un capot moteur de Falcon 10, signée et numérotée 1/2  
Haut. : 56 cm. (22 in.), Long. : 174 cm. (68 ½ in.),  
Larg. : 127 cm. (50 in.)

*Aeronautic alloy table made from a Falcon 10 engine bonnet, signed and numbered 1/2*

**3 000 – 5 000 €**

**223**  
**Agnès PATRICE-CREPIN**  
(née en 1964)

**Deicing Tube Light**

En alliage aéronautique spécifique, luminaire réalisé à partir de tubes de dégivrages de Falcon 10 appelés tubes picolos, signé et numéroté 1/8  
Haut. : 122 cm. (48 in.), Long. : 78 cm. (30 ¾ in.)

*Aeronautic alloy light made from Falcon 10 defrost tubes, signed and numbered 1/8*

**1 000 – 1 500 €**



221

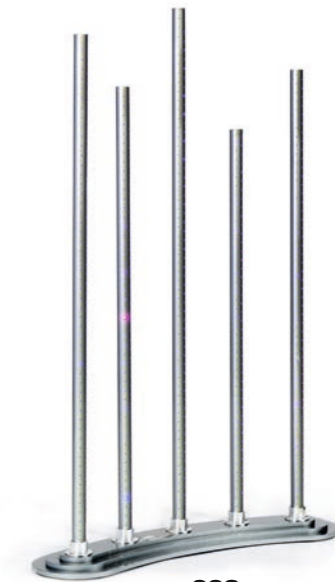

223



222





224

224

**Agnès PATRICE-CREPIN**  
(née en 1964)

**Air Intake Table**

En alliage aéronautique spécifique poli miroir et plateau de verre, table réalisée à partir d'une entrée d'air de Mystère 20, signée et numérotée 1/2 Haut. : 90,5 cm. (35 3/4 in.), Diam. : 138 cm. (54 1/4 in.)

*Aeronautic alloy and glass table, made from a Mystère 20 air intake, signed and numbered 1/2*

2 500 – 3 500 €

225

**MYSTERE 20**

**Entrée d'air**  
En alliage aéronautique spécifique, poli miroir, panneaux rivetés  
Haut. : 73 cm. (28 3/4 in.), Diam. : 89 cm. (35 in.)

*Aeronautic alloy Mystere 20 air intake part*

1 800 – 2 200 €



226

226

**DASSAULT MYSTERE 20**  
ou **FALCON 20**

**Maquette**

En résine à l'échelle 1/70<sup>ème</sup>, par MEE, monté sur un socle en marbre blanc; petits manques de peinture sur le nez  
Long. : 23,5 cm. (9 1/4 in.), Env. : 22 cm. (8 1/2 in.)

Le Mystère 20 ou Falcon 20 est un avion d'affaire biréacteur développé par Dassault Aviation à partir de 1963. Il s'agit du premier avion d'affaire de la famille Falcon construit par Dassault Aviation.

*A Falcon 20 resin model by MEE mounted on a marble base; tiny chips on nose*

200 – 300 €

227

**FALCON**

**Disque de freinage**

En alliage aéronautique spécifique  
Diam. : 30,5 cm. (12 in.)

*Aeronautic alloy disk brake*

200 – 300 €

228

**DASSAULT – FALCON 50**

**Maquette**

En résine à l'échelle 1/70<sup>ème</sup>, par MEE, monté sur un socle en marbre blanc  
Long. : 25 cm. (10 in.), Env. : 19 cm. (7 1/2 in.)

Le Falcon 50, construit par Dassault Aviation à partir de 1976, est le troisième avion d'affaires, et premier tri-réacteur de la famille Falcon

*A Falcon 50 resin model by MEE mounted on a marble base*

200 – 300 €



227



225

229

**ZENYO (né en 1974)**

**Maquette de Falcon 8X**

Peinture aérosol et acrylique, signée  
Long. : 50 cm. (19 3/4 in.), Env. 55 cm. (21 3/4 in.)

Actif depuis la fin des années 80, ZENYO est héritier de la technique du writing. En 1991, il rencontre ZEA et KRUZ ainsi que de nombreux membres du crew DKC. C'est alors que commence une nouvelle histoire. ZENYO réalise ses premiers graffs sur le métro et les trains mais le tag reste très présent dans son esprit, « j'aime tagguer par dessus tout » déclare t-il ainsi. En 1995, Il rencontre SEZAM du crew D77 (SHUCK 2, CINZ, ORGAN, BEARZ...) qui est un pionnier du graffiti sur train à cette époque. Il intègre rapidement l'équipe et multiplie les rencontres et sorties en groupe pour s'adonner à sa passion, le graffiti. Aujourd'hui le graffiti fait partie intégrante de sa vie, 20 ans sont passés et ZENYO est toujours à la recherche d'une certaine harmonie entre les couleurs et les formes. La lettre est la base de son travail, mais il essaye constamment de mélanger et d'emmener le graffiti toujours plus haut. Il expérimente ainsi sur toile et sur des supports urbains (et ici sur une maquette de Falcon) les possibilités qu'offre l'univers du graffiti à travers des recherches de fond et de forme.

*A Falcon 8X model specially decorated by Zenoy*

500 – 800 €



228



229



230

**Enki BILAL (né en 1951)**

**Maquette de Falcon 8X**

Acrylique, signé et daté 2016  
Long. : 50 cm. (19 3/4 in.), Env. 55 cm. (21 3/4 in.)

Enki Bilal est l'un des auteurs français de bandes-dessinées les plus connus et reconnus dans le monde entier. Depuis près de 15 ans, chaque case de ses albums est réalisée comme une œuvre d'art à part entière. Ces dernières années, il a ressenti le besoin de se remettre à la peinture. La palette est volontairement restreinte, dominée par des tonalités généralement froides et des accords caractéristiques de son œuvre : dégradés, contrastes et complémentarités à travers les thèmes qui lui sont chers : la femme, la sensualité, le couple, l'animalité.

*A Falcon 8X model specially decorated by Enki Bilal*

500 – 800 €



230





231



234



232

**231**  
**DASSAULT – FALCON 10**

**Maquette**

En résine, monté sur son socle  
Long. : 30 cm. (12 in.), Env. : 27 cm. (10 ½ in.)

*Falcon 10, resin model*

**300 – 500 €**

**232**  
**DASSAULT – FALCON 10**

**Maquette**

En résine, à l'échelle 1/70<sup>ème</sup>, par MEE,  
monté sur un socle en marbre blanc  
Long. : 19 cm. (7 ¼ in.), Env. : 19 cm. (7 ¼ in.)

Le Falcon 10 est un biréacteur d'affaires construit  
par Dassault Aviation à partir de 1969. Il s'agit  
du second avion d'affaire de la famille Falcon  
construit par Dassault Aviation

*A Falcon 10 resin model by MEE mounted  
on a marble base*

**200 – 300 €**

**233**  
**DASSAULT AVIATION – FALCON 7X**

**Objet commémoratif**

En métal poli et métal émaillé, édité  
par le médailles-joailliers Arthus Bertrand  
à 200 exemplaires à l'occasion du 1er vol du  
200<sup>ème</sup> Falcon 7X, avec sa boîte d'origine  
Long. : 14,5 cm. (5 ¾ in.), Env. : 17,5 cm. (6 ¾ in.)

*A commemorative Falcon 7X, limited edition of 200  
pieces by Arthus Bertrand for Dassault Aviation*

**100 – 150 €**

**234**  
**Stéphane FORT (né en 1970)**

**Falcon Eclair**

Tirage sur dibond, signé et numéroté 1/8 au dos  
80 x 120 cm. (31 ½ x 47 ¼ in.)

*Colour photograph mounted on dibond, signed  
and numbered 1/8*

**800 – 1 200 €**

**235**  
**FALCON 10**

**Luminaire**

En alliage aéronautique spécifique, réalisé  
à partir d'un bord d'attaque de Falcon 10  
Haut. : 210 cm. (82 ¾ in.), Long. : 40 cm. (15 ¾ in.),  
Prof. : 20 cm. (8 in.)

*Aeronautic alloy light made from Falcon 10 part*

**1 800 – 2 500 €**

**236**  
**Norman BOUZIDI**

**Lampadaire**

En alliage aéronautique spécifique laqué noir,  
réalisé à partir d'une entrée d'air de Falcon F900,  
monté sur un piètement tripode, édition limitée  
à 8 exemplaires, un certificat sera remis  
à l'acquéreur  
Haut. : 202 cm. (79 ½ in.), Diam. : 90 cm. (35 ½ in.)

*Black lacquered aeronautic alloy floor lamp  
made from a Falcon F900 air intake, limited  
edition 8 copies*

**2 000 – 3 000 €**



235

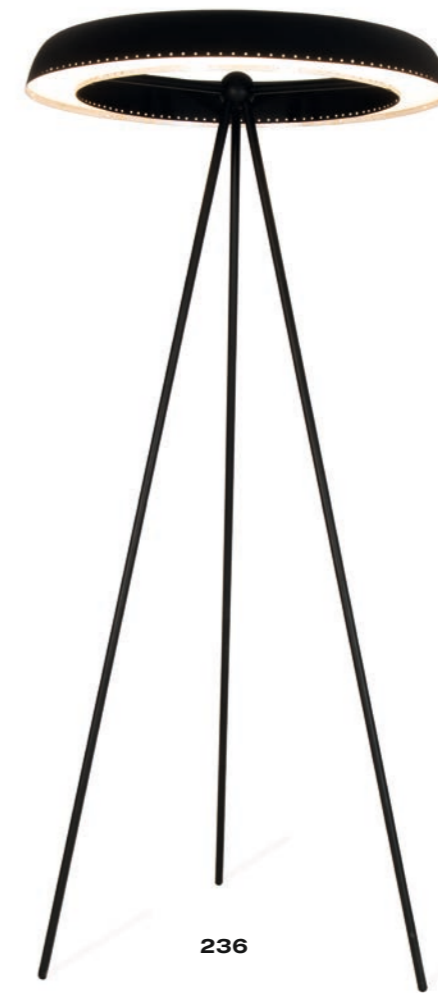

236



237

**237**  
**FALCON 50**

**Chambre de combustion annulaire**

En alliage aéronautique spécifique  
Haut. : 59 cm. (23 ¼ in.), Diam. : 54 cm. (21 ¼ in.),  
Prof. totale : 20 cm. (8 in.)

*Aeronautic alloy Falcon 50 combustion chamber*

**1 400 – 1 800 €**

**238**  
**FALCON 10**

**Grande table**

En alliage aéronautique spécifique et plateau de  
verre, réalisée à partir d'un volet de Falcon 10  
Haut. : 75 cm. (29 ½ in.), Long. : 220 cm. (86 ½ in.),  
Prof. avec plateau : 100 cm. (39 ¼ in.)

*Aeronautic alloy and glass table, made from a  
Falcon 10 shutter*

**1 800 – 2 500 €**



238



233



Amacchio et Bruno Seillier, créateur de *La Nuit aux Invalides*, présentent  
L'ÉPOPÉE DASSAULT, UNE AVENTURE FRANÇAISE

# LA CONQUÊTE DE L'AIR

SPECTACLE  
GRAND FORMAT  
9-14 AVRIL 2016  
GRAND PALAIS  
[www.conquetedelair.com](http://www.conquetedelair.com)

GRANDIOSE  
SHOW



# ARTCURIAL MOTORCARS



LE MANS CLASSIC 2016  
BY ARTCURIAL MOTORCARS

9 JULY 2016 : LE MANS  
ENTRIES INVITED

[WWW.ARTCURIAL.COM/MOTORCARS](http://WWW.ARTCURIAL.COM/MOTORCARS)

+33 1 42 99 20 73 • [MOTORCARS@ARTCURIAL.COM](mailto:MOTORCARS@ARTCURIAL.COM)





# Ordre de transport

## *Purchaser shipping instruction*

Vous venez d'acquérir un lot et vous souhaitez qu'Artcurial organise son transport. Nous vous prions de bien vouloir remplir ce formulaire et le retourner soit par mail à : **shipping@artcurial.com** soit par fax au : **01 42 99 20 22** ou bien sous pli à: **Artcurial – Département Transport 7, Rond-Point des Champs-Élysées – 75008 Paris**

Pour tout complément d’information, vous pouvez joindre le service Douanes et Transport au +33 (0)1 42 99 16 57.

**Votre devis vous sera adressé par mail.**

#### ENLÈVEMENT & TRANSPORT

Je viendrai enlever mes achats (une pièce d’identité en cours de validité sera demandée)

Je donne procuration à M./Mme./La Société : \_\_\_\_\_

\_\_\_\_\_

pour l’enlèvement de mes lots et celui-ci se présentera avec, la procuration signée, sa pièce d’identité et un bon d’enlèvement pour les transporteurs.

\_\_\_\_\_

Merci de bien vouloir me communiquer un devis de transport :

Date Vente Artcurial : \_\_\_\_\_

Facture N°AC/RE/RA000 : \_\_\_\_\_

Lots : \_\_\_\_\_

\_\_\_\_\_

Nom de l’acheteur : \_\_\_\_\_

E-mail : \_\_\_\_\_

Nom du destinataire (si différent de l’adresse de facturation) : \_\_\_\_\_

\_\_\_\_\_

Adresse de livraison : \_\_\_\_\_

\_\_\_\_\_

N° de téléphone : \_\_\_\_\_ Digicode : \_\_\_\_\_ Étage : \_\_\_\_\_

Code Postal : \_\_\_\_\_ Ville : \_\_\_\_\_

Pays : \_\_\_\_\_

\_\_\_\_\_

Instructions Spéciales:

\_\_\_\_\_

Je demande le déballage et l’enlèvement des déchets

#### CONDITIONS GÉNÉRALES D’ACHATS ET ASSURANCE :

L’acquéreur est chargé de faire assurer lui-même ses acquisitions, Artcurial SAS décline toute responsabilité quant aux dommages que l’objet pourrait encourir, et ceci dès l’adjudication prononcée. Toutes les formalités et transports restent à la charge exclusive de l’acquéreur.

J’ai pris connaissance des Conditions Générales d’Achat

Merci d’inclure une assurance transport dans mon devis.

#### FRAIS DE STOCKAGE

Les meubles et les pièces volumineuses ne pourront pas être enlevés chez Artcurial . Ils sont entreposés dans les locaux de Vulcan Fret Services :

**135, rue du Fossé Blanc – F-92230 Gennevilliers**

Le retrait s’effectue sur rendez-vous du lundi au jeudi de 09h à 12h30 et de 13h30 à 17h le vendredi de 09h à 12h30 et de 13h30 à 16h. Tél. : +33 (0)1 41 47 94 00.

Stockage gracieux les 14 jours suivant la date de vente. Passé ce délai, des frais de stockage (86 € TTC) par lot et par semaine seront facturés par Vulcan Fret Services, toute semaine commencée est due en entier.

Aucun retrait ni transport de lot ne pourra intervenir sans le paiement intégral de la facture et de tous les frais afférents.

\_\_\_\_\_

<p><b>Date</b><span> </span>: _____</p> <p><b>Signature</b><span> </span>: _____</p>
--

Your order has to be emailed to **shipping@artcurial.com** (1)

According to our conditions of sales in our auctions:

“All transportation arrangements are the sole responsibility of the buyer”

\_\_\_\_\_

Last Name: \_\_\_\_\_

Customer ID: \_\_\_\_\_

First Name: \_\_\_\_\_

\_\_\_\_\_

I’ll collect my purchases myself

My purchases will be collected on my behalf by:

\_\_\_\_\_

I wish to receive a shipping quote to the following email address (1):

\_\_\_\_\_

\_\_\_\_\_

#### SHIPMENT ADDRESS

Name: \_\_\_\_\_

Delivery adress: \_\_\_\_\_

\_\_\_\_\_

ZIP: \_\_\_\_\_ City: \_\_\_\_\_

Country: \_\_\_\_\_

Floor : \_\_\_\_\_ Digicode : \_\_\_\_\_

Recipient phone No : \_\_\_\_\_

Recipient Email : \_\_\_\_\_

\_\_\_\_\_

#### Integrated Air Shipment – FedEx

(If this type of shipment applies to your purchases)\*

**Yes**

**No**

\* Kindly note that for security reason frame and glass are removed.

\_\_\_\_\_

#### LIABILITY AND INSURANCE

The Buyer has to insure its purchase, and Artcurial SAS assumes no liability for any damage items which may occur after the sale.

I insure my purchases myself

I want my purchases to be insured by the transport agent

\_\_\_\_\_

<p><b>PAYMENT METHOD</b></p> <p><b>No shipment can occur without the settlement of Artcurial’s invoice beforehand</b></p> <p><input type="radio"/> Credit card (visa)</p> <p><input type="radio"/> Credit card (euro / master card)</p>
<p>Cardholder Last Name: _____</p>
<p>Card Number (16 digits): ____ / ____ / ____ / ____</p> <p>Expiration date: __ / __</p> <p>CVV/CVC N° (reverse of card): ___</p> <p>I authorize Artcurial to charge the sum of: _____</p> <p>Name of card holder: _____</p> <p>Date: _____</p> <p><b>Signature of card holder (mandatory):</b></p>
<p>_____</p>

#### Stockage et enlèvement des lots

#### Storage & collection of purchases

Tél. : **+33 (0)1 42 99 20 46** — Fax : **+33 (0)1 42 99 20 22** — **stockage@artcurial.com**

Il est conseillé de prévenir par courrier électronique, téléphone ou fax, le département stockage de la date désirée de retrait d’un lot.

*Please advise our storage department by email, telephone or fax of the date when your lot(s) will be collected.*

\_\_\_\_\_

#### Tableaux et objets d’art

#### Pictures & Works of Art

\_\_\_\_\_

\_\_\_\_\_

Vous pouvez retirer vos achats au magasinage de l’Hôtel Marcel Dassault (rez-de-jardin), soit à la fin de la vente, soit les jours suivants :
lundi au vendredi : de 9h30 à 18h (stockage gracieux les 15 jours suivant la date de vente)

\_\_\_\_\_

*Purchased lots may be collected from the Hôtel Marcel Dassault storage (garden level) either after the sale, Monday to Friday from 9:30 am to 6 pm. (storage is free of charge for a fortnight after the sale)*

\_\_\_\_\_

\_\_\_\_\_

\_\_\_\_\_

\_\_\_\_\_

#### Voitures thermiques pour enfant

#### Livraison et stockage

#### Motor Child car

#### Delivery & Storage

\_\_\_\_\_

L’enlèvement des véhicules devra être réalisé avant le lundi 8 février 2015 au soir après règlement intégral.

Les voitures n’ayant pas été retirées par les acheteurs le lundi 9 février 2016 seront rapatriés dans un stockage sécurisé pour la somme de 120 € HT par voiture.

Les frais de stockage sont gratuits jusqu’au jeudi 11 février inclus et s’élèvent ensuite à 15 € HT par jour.

Règlement sur place par chèque / en espèce ou préalablement par virement.

\_\_\_\_\_

\_\_\_\_\_

\_\_\_\_\_

\_\_\_\_\_

*The removal of motor child cars must take place by monday 8 February 2016.*

*Child cars that have not been collected at that date will be shipped to a secured storage place at the cost of € 120 + VAT by child’s car.*

*Storage cost is offered until Thursday 11 February included and will then be invoiced € 15 + VAT by car.*

*Payment by cheque/cash at collection or prior by bank transfer.*

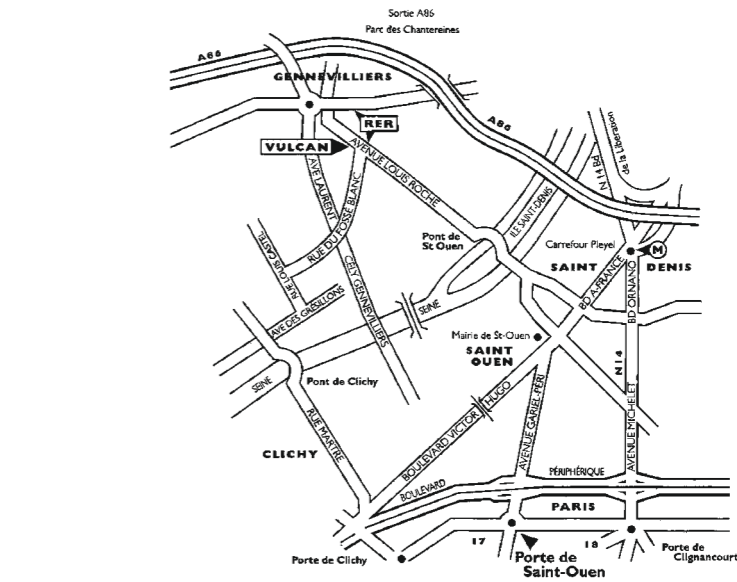

\_\_\_\_\_

\_\_\_\_\_

- Les meubles et pièces volumineuses ne pourront pas être enlevés chez Artcurial, ils sont entreposés dans les locaux de

\_\_\_\_\_

**Vulcan Fret Services :**

Lundi au jeudi : de 9h à 12h30

et de 13h30 à 17h

Vendredi : de 9h à 12h30 et de 13h30 à 16h

**135 rue du Fossé Blanc. 92230 Gennevilliers**

**Contact : Aurélie Gaita,**

**aurelie.gaita@vulcan-france.com**

**Tél. : +33 (0)1 41 47 94 00**

**Fax : +33 (0)1 41 47 94 01**

\_\_\_\_\_

- Stockage gracieux les 14 jours suivant la date de vente. Passé ce délai, des frais de stockage vous seront facturés par Vulcan Fret Services par semaine, toute semaine commencée est due en entier.

- Pour tout entreposage supérieur à 45 jours, nous vous invitons à demander un devis forfaitaire.

- Pour toute expédition de vos lots, Vulcan Fret Services se tient à votre disposition pour vous établir un devis.

- L’enlèvement des lots achetés ne peut pas être effectué avant le 4<sup>e</sup> jour qui suit la date de vente.

- All furniture and bulky objects may not be collected at Artcurial Furniture, as they are stored at the*

\_\_\_\_\_

\_\_\_\_\_

***Vulcan Fret Services warehouse :***

***Monday to thursday : 9am - 12.30pm***

***and 1.30pm - 5pm***

***Friday : 9am - 12.30pm and 1.30pm - 4pm***

***135 rue du Fossé Blanc 92230 Gennevilliers***

\_\_\_\_\_

***Contact : Aurélie Gaita,***

***aurelie.gaita@vulcan-france.com***

***Tel : +33 (0)1 41 47 94 00***

***Fax : +33 (0)1 41 47 94 01***

\_\_\_\_\_

- The storage is free of charge for a 14 day period after the date of sale.*

*Thereafter storage costs will be charged by Vulcan Fret Services, per week.*

- Vulcan Fret Services will be pleased to provide a quote, for any storage over 45 days, upon request.*

- Vulcan Fret Service can also provide a quote for the shipment of your purchases.*

- Lots can be collected after the 4th day following the sale’s date.*



## CONDITIONS GÉNÉRALES D'ACHAT AUX ENCHÈRES PUBLIQUES

### Artcurial SAS

Artcurial SAS est un opérateur de ventes volontaires de meubles aux enchères publiques régie par les articles L 321-4 et suivant du Code de commerce. En cette qualité Artcurial SAS agit comme mandataire du vendeur qui contracte avec l'acquéreur. les rapports entre Artcurial SAS et l'acquéreur sont soumis aux présentes conditions générales d'achat qui pourront être amendées par des avis écrits ou oraux avant la vente et qui seront mentionnés au procès-verbal de vente.

### 1 – Le bien

### mis en vente

**a)** Les acquéreurs potentiels sont invités à examiner les biens pouvant les intéresser avant la vente aux enchères, et notamment pendant les expositions. Artcurial SAS se tient à la disposition des acquéreurs potentiels pour leur fournir des rapports sur l'état des lots.

**b)** Les descriptions des lots résultant du catalogue, des rapports, des étiquettes et des indications ou annonces verbales ne sont que l'expression par Artcurial SAS de sa perception du lot, mais ne sauraient constituer la preuve d'un fait.

**c)** Les indications données par Artcurial SAS sur l'existence d'une restauration, d'un accident ou d'un incident affectant le lot, sont exprimées pour faciliter son inspection par l'acquéreur potentiel et restent soumises à son appréciation personnelle ou à celle de son expert. L'absence d'indication d'une restauration d'un accident ou d'un incident dans le catalogue, les rapports, les étiquettes ou verbalement, n'implique nullement qu'un bien soit exempt de tout défaut présent, passé ou réparé. Inversement la mention de quelque défaut n'implique pas l'absence de tous autres défauts.

**d)** Les estimations sont fournies à titre purement indicatif et elles ne peuvent être considérées comme impliquant la certitude que le bien sera vendu au prix estimé ou même à l'intérieur de la fourchette d'estimations. Les estimations ne sauraient constituer une quelconque garantie. Les estimations peuvent être fournies en plusieurs monnaies; les conversions peuvent à cette occasion être arrondies différemment des arrondissements légaux.

### 2 – La vente

**a)** En vue d'une bonne organisation des ventes, les acquéreurs potentiels sont invités à se faire connaître auprès d'Arteurial SAS, avant la vente, afin de permettre l'enregistrement de leurs données personnelles.

Artcurial SAS se réserve le droit de demander à tout acquéreur potentiel de justifier de son identité ainsi que de ses références bancaires et d'effectuer un dépôt.

**b)** Toute personne qui se porte enchérisseur s'engage à régler personnellement et immédiatement le prix d'adjudication augmenté des frais à la charge de l'acquéreur et de tous impôts ou taxes qui pourraient être exigibles. Tout enchérisseur est censé agir pour son propre compte sauf dénonciation préalable de sa qualité de mandataire pour le compte d'un tiers, acceptée par Artcurial SAS.

**c)** Le mode normal pour enchérir consiste à être présent dans la salle de vente. Toutefois Artcurial SAS pourra accepter gracieusement de recevoir des enchères par téléphone d'un acquéreur potentiel qui se sera manifesté avant la vente.

Artcurial SAS ne pourra engager sa responsabilité notamment si la liaison téléphonique n'est pas établie, est établie tardivement, ou en cas d'erreur ou d'omissions relatives à la réception des enchères par téléphone.

À toutes fins utiles, Artcurial SAS se réserve le droit d'enregistrer les communications téléphoniques durant la vente. Les enregistrements seront conservés jusqu'au règlement du prix, sauf contestation.

**d)** Artcurial SAS pourra accepter gracieusement d'exécuter des ordres d'enchérir qui lui auront été transmis avant la vente, pour lesquels elle se réserve le droit de demander un dépôt de garantie et qu'elle aura acceptés. Si le lot n'est pas adjugé à cet enchérisseur, le dépôt de garantie sera renvoyé sous 72h.

Si Artcurial SAS reçoit plusieurs ordres pour des montants d'enchères identiques, c'est l'ordre le plus ancien qui sera préféré.

Artcurial SAS ne pourra engager sa responsabilité notamment en cas d'erreur ou d'omission d'exécution de l'ordre écrit.

**e)** Dans l'hypothèse où un prix de réserve aurait été stipulé par le vendeur, Artcurial SAS se réserve le droit de porter des enchères pour le compte du vendeur jusqu'à ce que le prix de réserve soit atteint.

En revanche le vendeur n'est pas autorisé à porter lui-même des enchères directement ou par le biais d'un mandataire. Le prix de réserve ne pourra pas dépasser l'estimation basse figurant dans le catalogue ou modifié publiquement avant la vente.

**f)** Artcurial SAS dirigera la vente de façon discrétionnaire, en veillant à la liberté des enchères et à l'égalité entre l'ensemble des enchérisseurs, tout en respectant les usages établis.

Artcurial SAS se réserve de refuser toute enchère, d'organiser les enchères de la façon la plus appropriée, de déplacer certains lots lors de la vente, de retirer tout lot de la vente, de réunir ou de séparer des lots.

En cas de contestation Artcurial SAS se réserve de désigner l'adjudicataire, de poursuivre

la vente ou de l'annuler, ou encore de remettre le lot en vente.

**g)** Sous réserve de la décision de la personne dirigeant la vente pour Artcurial SAS, l'adjudicataire sera la personne qui aura porté l'enchère la plus élevée pourvu qu'elle soit égale ou supérieure au prix de réserve, éventuellement stipulé.

Le coup de marteau matérialisera la fin des enchères et le prononcé du mot « adjugé » ou tout autre équivalent entrainera la formation du contrat de vente entre le vendeur et le dernier enchérisseur retenu. L'adjudicataire ne pourra obtenir la livraison du lot qu'après règlement de l'intégralité du prix. en cas de remise d'un chèque ordinaire, seul l'encaissement du chèque vaudra règlement.

Artcurial SAS se réserve le droit de ne délivrer le lot qu'après encaissement du chèque.

**h)** Pour faciliter les calculs des acquéreurs potentiels, Artcurial SAS pourra être conduit à utiliser à titre indicatif un système de conversion de devises. Néanmoins les enchères ne pourront être portées en devises, et les erreurs de conversion ne pourront engager la responsabilité de Artcurial SAS.

### 3 – L'exécution de la vente

**a)** En sus du prix de l'adjudication, l'adjudicataire (acheteur) devra acquitter par lot et par tranche dégressive les commissions et taxes suivantes :

- 1) Lots en provenance de l'UE :
- De 1 à 30 000 euros : 25 % + TVA au taux en vigueur.
- De 30 001 à 1 200 000 euros : 20% + TVA au taux en vigueur.
- Au-delà de 1 200 001 euros : 12 % + TVA au taux en vigueur.
- 2) Lots en provenance hors UE : (indiqués par un ○).

Aux commissions et taxes indiquées ci-dessus, il convient d'ajouter des frais d'importation, (5,5 % du prix d'adjudication, 20 % pour les bijoux et montres, les automobiles, les vins et spiritueux et les multiples).

3) La TVA sur commissions et frais d'importation peuvent être rétrocédés à l'adjudicataire sur présentation des justificatifs d'exportation hors UE. L'adjudicataire UE justifiant d'un n° de TVA Intracommunautaire et d'un document prouvant la livraison dans son État membre pourra obtenir le remboursement de la TVA sur commissions.

Le paiement du lot aura lieu au comptant, pour l'intégralité du prix, des frais et taxes, même en cas de nécessité d'obtention d'une licence d'exportation. L'adjudicataire pourra s'acquitter par les moyens suivants :

- En espèces : jusqu'à 1 000 euros frais et taxes compris pour les ressortissants français et les personnes agissant pour le compte d'une entreprise, 15 000 euros frais et taxe compris pour les ressortissants étrangers sur présentation de leurs papiers d'identité ;

- Par chèque bancaire tiré sur une banque française sur présentation d'une pièce d'identité et, pour toute personne morale, d'un extrait KBis daté de moins de 3 mois (les chèques tirés sur une banque étrangère ne sont pas acceptés);

- Par virement bancaire ;

- Par carte de crédit : VISA, MASTERCARD ou AMEX (en cas de règlement par carte American Express, une commission supplémentaire de 1,85 % correspondant aux frais d'encaissement sera perçue).

**b)** Artcurial SAS sera autorisé à reproduire sur le procès-verbal de vente et sur le bordereau d'adjudication les renseignements qu'aura fournis l'adjudicataire avant la vente. Toute fausse indication engagera la responsabilité de l'adjudicataire. Dans l'hypothèse où l'adjudicataire ne se sera pas fait enregistrer avant la vente, il devra communiquer les renseignements nécessaires dès l'adjudication du lot prononcée. Toute personne s'étant fait enregistrer auprès de Artcurial SAS dispose d'un droit d'accès et de rectification aux données nominatives fournies à Artcurial SAS dans les conditions de la Loi du 6 juillet 1978.

**c)** Il appartiendra à l'adjudicataire de faire assurer le lot dès l'adjudication. Il ne pourra recourir contre Artcurial SAS, dans l'hypothèse où par suite du vol, de la perte ou de la dégradation de son lot, après l'adjudication, l'indemnisation qu'il recevra de l'assureur de Artcurial SAS serait avérée insuffisante.

**d)** Le lot ne sera délivré à l'acquéreur qu'après paiement intégral du prix, des frais et des taxes.

En cas de règlement par chèque, le lot ne sera délivré qu'après encaissement définitif du chèque, soit 8 jours ouvrables à compter du dépôt du chèque.

Dans l'intervalle Artcurial SAS pourra facturer à l'acquéreur des frais d'entreposage du lot, et éventuellement des frais de manutention et de transport.

À défaut de paiement par l'adjudicataire, après mise en demeure restée infructueuse, le bien est remis en vente à la demande du vendeur sur folle enchère de l'adjudicataire défaillant ; si le vendeur ne formule pas cette demande dans un délai de trois mois à compter de l'adjudication, la vente est résolue de plein droit, sans préjudice de dommages intérêts dus par l'adjudicataire défaillant.

En outre, Artcurial SAS se réserve de réclamer à l'adjudicataire défaillant, à son choix :

- Des intérêts au taux légal majoré de cinq points,
- Le remboursement des coûts supplémentaires engendrés par sa défaillance,
- Le paiement de la différence entre le prix d'adjudication initial et le prix d'adjudication sur folle enchère s'il est inférieur, ainsi que les coûts générés par les nouvelles enchères.
Artcurial SAS se réserve également de procéder à toute compensation avec des sommes dues à l'adjudicataire défaillant.
Artcurial SAS se réserve d'exclure de ses ventes futures, tout adjudicataire qui aura été défaillant ou qui n'aura pas respecté les présentes conditions générales d'achat.

**e)** Les achats qui n'auront pas été retirés dans les sept jours de la vente (samedi, dimanche et jours fériés compris), pourront être transportés dans un lieu de conservation aux frais de l'adjudicataire défaillant qui devra régler le coût correspondant pour pouvoir retirer le lot, en sus du prix, des frais et des taxes.

**f)** L'acquéreur pourra se faire délivrer à sa demande un certificat de vente qui lui sera facturé la somme de 60 euros TTC.

### 4 – Les incidents de la vente

Artcurial SAS, la salle de vente de la rue de Valenciennes

Salle de vente de la rue de Valenciennes

En cas de contestation Artcurial SAS se réserve de désigner l'adjudicataire, de poursuivre la vente ou de l'annuler, ou encore de remettre le lot en vente.

**a)** Dans l'hypothèse où deux personnes auront porté des enchères identiques par la voix, le geste, ou par téléphone et réclament en même temps le bénéfice de l'adjudication après le coup de marteau, le bien sera immédiatement remis en vente au prix proposé par les derniers enchérisseurs, et tout le public présent pourra porter de nouvelles enchères.

**b)** Pour faciliter la présentation des biens lors de ventes, Artcurial SAS pourra utiliser des moyens vidéos. en cas d'erreur de manipulation pouvant conduire pendant la vente à présenter un bien différent de celui sur lequel les enchères sont portées, Artcurial SAS ne pourra engager sa responsabilité, et sera seul juge de la nécessitéde recommencer les enchères.

### 5 – Prémption de l'État français

L'État français dispose d'un droit de préemption des œuvres vendues conformément aux textes en vigueur.

L'exercice de ce droit intervient immédiatement après le coup de marteau, le représentant de l'état manifestant alors la volonté de ce dernier de se substituer au dernier enchérisseur, et devant confirmer la préemption dans les 15 jours. Artcurial SAS ne pourra être tenu pour responsable des conditions de la préemption par l'état français.

### 6 – Propriété intellectuelle - reproduction des œuvres

Artcurial SAS est propriétaire du droit de reproduction de son catalogue.

Toute reproduction de celui-ci est interdite et constitue une contrefaçon à son préjudice. En outre Artcurial SAS dispose d'une dérogation lui permettant de reproduire dans son catalogue les œuvres mises en vente, alors même que le droit de reproduction ne serait pas tombé dans le domaine public. Toute reproduction du catalogue de Artcurial SAS peut donc constituer une reproduction illicite d'une œuvre exposant son auteur à des poursuites en contrefaçon par le titulaire des droits sur l'œuvre.

La vente d'une œuvre n'emporte pas au profit de son propriétaire le droit de reproduction et de présentation de l'œuvre.

### 7 – Biens soumis à une législation particulière

Artcurial SAS est propriétaire du droit de reproduction de son catalogue.

Salle de vente de la rue de Valenciennes

Tout lot contenant un élément en ivoire, provenant d'Afrique ou d'Asie, quelle que soit sa date d'exécution ou son certificat d'origine, ne pourra être importé aux États-Unis, au regard de la législation qui y est appliquée. Il est indiqué par un (▲).

### 8 – Retrait des lots

Artcurial SAS est propriétaire du droit de reproduction de son catalogue.

Salle de vente de la rue de Valenciennes

L'acquéreur sera lui-même chargé de faire assurer ses acquisitions, et Artcurial SAS décline toute responsabilité quant aux dommages que l'objet pourrait encourir, et ceci dès l'adjudication prononcée. Toutes les formalités et transports restent à la charge exclusive de l'acquéreur.

### 9 – Indépendance des dispositions

Artcurial SAS est propriétaire du droit de reproduction de son catalogue.

Salle de vente de la rue de Valenciennes

Les dispositions des présentes conditions générales d'achat sont indépendantes les unes des autres. La nullité de quelque disposition ne saurait entraîner l'inapplicabilité des autres.

### 10 – Compétences législative et juridictionnelle

Artcurial SAS est propriétaire du droit de reproduction de son catalogue.

Salle de vente de la rue de Valenciennes

Conformément à la loi, il est précisé que toutes les actions en responsabilité civile engagées à l'occasion des prisées et des ventes volontaires et judiciaires de meuble aux enchères publiques se prescrivent par cinq ans à compter de l'adjudication ou de la prisée. La loi française seule régit les présentes conditions générales d'achat. Toute contestation relative à leur existence, leur validité, leur opposabilité à tout enchérisseur et acquéreur, et à leur exécution sera tranchée par le tribunal compétent du ressort de Paris (France).

### Protection des biens culturels

Artcurial SAS est propriétaire du droit de reproduction de son catalogue.

Salle de vente de la rue de Valenciennes

Artcurial SAS participe à la protection des biens culturels et met tout en œuvre, dans la mesure de ses moyens, pour s'assurer de la provenance des lots mis en vente dans ce catalogue.

Banque partenaire :





## CONDITIONS OF PURCHASE IN VOLUNTARY AUCTION SALES

### Artcurial SAS

Artcurial SAS is an operator of voluntary auction sales regulated by the law articles L321-4 and following of the Code de Commerce.

In such capacity Artcurial SAS acts as the agent of the seller who contracts with the buyer. The relationships between Artcurial SAS and the buyer are subject to the present general conditions of purchase which can be modified by saleroom notices or oral indications before the sale, which will be recorded in the official sale record.

#### 1 – Goods for auction

**a)** The prospective buyers are invited to examine any goods in which they may be interested, before the auction takes place, and notably during the exhibitions.

Artcurial SAS is at disposal of the prospective buyers to provide them with reports about the conditions of lots.

**b)** Description of the lots resulting from the catalogue, the reports, the labels and the verbal statements or announcements are only the expression by Artcurial SAS of their perception of the lot, but cannot constitute the proof of a fact.

**c)** The statements by made Artcurial SAS about any restoration, mishap or harm arisen concerning the lot are only made to facilitate the inspection thereof by the prospective buyer and remain subject to his own or to his expert's appreciation. The absence of statements Artcurial SAS by relating to a restoration, mishap or harm, whether made in the catalogue, condition reports, on labels or orally, does not imply that the item is exempt from any current, past or repaired defect. Inversely, the indication of any defect whatsoever does not imply the absence of any other defects.

**d)** Estimates are provided for guidance only and cannot be considered as implying the certainty that the item will be sold for the estimated price or even within the bracket of estimates. Estimates cannot constitute any warranty assurance whatsoever.

The estimations can be provided in several currencies; the conversions may, in this case or, be rounded off differently than the legal rounding

### 2 – The sale

**a)** In order to assure the proper organisation of the sales, prospective buyers are invited to make themselves known to Artcurial SAS before the sale, so as to have their personal identity data recorded.

Artcurial SAS reserves the right to ask any prospective buyer to justify his identity as well as his bank references and to request a deposit.

Artcurial SAS reserves the right to refuse admission to the auction sales premises to any prospective buyer for legitimate reasons.

**b)** Any person who is a bidder undertakes to pay personally and immediately the hammer price increased by the costs to be born by the buyer and any and all taxes or fees/expenses which could be due.

Any bidder is deemed acting on his own behalf except when prior notification, accepted by Artcurial SAS, is given that he acts as an agent on behalf of a third party.

**c)** The usual way to bid consists in attending the sale on the premises. However, Artcurial SAS may graciously accept to receive some bids by telephone from a prospective buyer who has expressed such a request before the sale.

Artcurial SAS will bear no liability / responsibility whatsoever, notably if the telephone contact is not made, or if it is made too late, or in case of mistakes or omissions relating to the reception of the telephone. For variety of purposes, Artcurial SAS reserves its right to record all the telephone communications during the auction. Such records shall be kept until the complete payment of the auction price, except claims.

**d)** Artcurial SAS may accept to execute orders to bid which will have been submitted before the sale and by Artcurial SAS which have been deemed acceptable. Artcurial SAS is entitled to request a deposit which will be refunded within 48hours after the sale if the lot id not sold to this buyer. Should Artcurial SAS receive several instructions to bid for the same amounts, it is the instruction to bid first received which will be given preference.

Artcurial SAS will bear no liability/ responsibility in case of mistakes or omission of performance of the written order.

**e)** In the event where a reserve price has been stipulated by the seller, Artcurial SAS reserves the right to bid on behalf of the seller until the reserve price is reached.

The seller will not be admitted to bid himself directly or through an agent. The reserve price may not be higher than the low estimate for the lot printed in or publicly modified before the sale.

**f)** Artcurial SAS will conduct auction sales at their discretion, ensuring freedom auction and equality among all bidders, in accordance with established practices.

Artcurial SAS reserves the right to refuse any bid, to organise the bidding in such manner as may be the most appropriate, to move some lots in the course of the sale, to withdraw any lot in the course of the sale, to combine or to divide some lots in the course of the sale.

In case of challenge or dispute, Artcurial SAS reserves the right to designate the successful bidder, to continue the bidding or to cancel it, or to put the lot back up for bidding.

**g)** Subject to the decision of the person conducting the bidding for Artcurial SAS, the successful bidder will be the bidder would will have made the highest bid provided the final bid is equal to or higher than the reserve price if such a reserve price has been stipulated.

The hammer stroke will mark the acceptance of the highest bid and the pronouncing of the word "adjugé" or any equivalent will amount to the conclusion of the purchase contract between the seller and the last bidder taken in consideration.

No lot will be delivered to the buyer until full payment has been made. In case of payment by an ordinary draft/check, payment will be deemed made only when the check will have been cashed.

**h)** So as to facilitate the price calculation for prospective buyers, a currency converter may be operated by Artcurial SAS as guidance. Nevertheless, the bidding cannot be made in foreign currency and Artcurial SAS will not be liable for errors of conversion.

### 3 – The performance of the sale

**a)** In addition of the lot's hammer price, the buyer must pay the different stages of following costs and fees/taxes:

- 1) Lots from the EU:
  - From 1 to 30 000 euros: 25 % + current VAT.
  - From 30 001 to 1 200 000 euros: 20 % + current VAT.
  - Over 1 200 001 euros: 12 % + current VAT.
- 2) Lots from outside the EU: (identified by an )

In addition to the commissions and taxes indicated above, an additional import fees will be charged (5,5% of the hammer price, 20% for jewelry and watches, motorcars, wines and spirits and multiples).

3) VAT on commissions and import fees can be retroceded to the purchaser on presentation of written proof of exportation outside the EU.

An EU purchaser who will submit his intra-community VAT number and a proof of shipment of his purchase to his EU country home address will be refunded of VAT on buyer's premium.

The payment of the lot will be made cash, for the whole of the price, costs and taxes, even when an export licence is required. The purchaser will be authorized to pay by the following means:

- In cash: up to 1 000 euros, costs and taxes included, for French citizens and people acting on behalf of a company, up to 15 000 euros, costs and taxes included, for foreign citizens on presentation of their identity papers;
- By cheque drawn on a French bank on presentation of identity papers and for any company, a KBis dated less than 3 months (cheques drawn on a foreign bank are not accepted);
- By bank transfer;
- By credit card: VISA, MASTERCARD or AMEX (in case of payment by AMEX, a 1,85 % additional commission corresponding to cashing costs will be collected).

**b)** Artcurial SAS will be authorized to reproduce in the official sale record and on the bid summary the information that the buyer will have provided before the sale. The buyer will be responsible for any false information given. Should the buyer have neglected to give his personal information before the sale, he will have to give the necessary information as soon as the sale of the lot has taken place.

Any person having been recorded by Artcurial SAS has a right of access and of rectification to the nominative data provided to Artcurial SAS pursuant to the provisions of Law of the 6 July 1978.

**c)** The lot must to be insured by the buyer immediately after the purchase. The buyer will have no recourse against Artcurial SAS, in the event where, due to a theft, a loss or a deterioration of his lot after the purchase, the compensation he will receive from the insurer of Artcurial SAS would prove insufficient.

**d)** The lot will be delivered to the buyer only after the entire payment of the price, costs and taxes. If payment is made by cheque, the lot will be delivered after cashing, eight working days after the cheque deposit. In the meantime Artcurial SAS may invoice to the buyer the costs of storage of the lot, and if applicable the costs of handling and transport. Should the buyer fail to pay the amount due, and after notice to pay has been given by Artcurial SAS to the buyer without success, at the seller's request, the lot is re-offered for sale, under the French procedure known as "procédure de folle enchère". If the seller does not make this request within three months from the date of the sale, the sale will be automatically cancelled, without prejudice to any damages owed by the defaulting buyer. In addition, Artcurial SAS reserves the right to claim against the defaulting buyer, at their option:

- interest at the legal rate increased by five points,
  - the reimbursement of additional costs generated by the buyer's default,
  - the payment of the difference between the initial hammer price and the price of sale after "procédure de folle enchère" if it is inferior as well as the costs generated by the new auction.
- Artcurial SAS also reserves the right to set off any amount Artcurial SAS may owe the defaulting buyer with the amounts to be paid by the defaulting buyer.
- Artcurial SAS reserves the right to exclude from any future auction, any bidder who has been a defaulting buyer or who has not fulfilled these general conditions of purchase.

**e)** For items purchased which are not collected within seven days from after the sale (Saturdays, Sundays and public holidays included), Artcurial SAS will be authorized to move them into a storage place at the defaulting buyer's expense, and to release them to same after payment of corresponding costs, in addition to the price, costs and taxes.

**f)** The buyer can obtain upon request a certificate of sale which will be invoiced € 60.

### 4 – The incidents of the sale

In case of dispute, Artcurial SAS reserves the right to designate the successful bidder, to continue the sale or to cancel it or to put the lot up for sale.

**a)** In case two bidders have bidden vocally, by mean of gesture or by telephone for the same amount and both claim title to the lot, after the bidding the lot, will immediately be offered again for sale at the previous last bid, and all those attending will be entitled to bid again.

**b)** So as to facilitate the presentation of the items during the sales, Artcurial SAS will be able to use video technology. Should any error occur in operation of such, which may lead to show an item during the bidding which is not the one on which the bids have been made, Artcurial SAS shall bear no liability/responsability whatsoever, and will have sole discretion to decide whether or not the bidding will take place again.

### 5 – Pre-emption of the French state

The French state is entitled to use a right of pre-emption on works of art, pursuant to the rules of law in force.

The use of this right comes immediately after the hammer stroke, the representative of the French state expressing then the intention of the State to substitute for the last bidder, provided he confirms the pre-emption decision within fifteen days.

Artcurial SAS will not bear any liability/ responsibility for the conditions of the pre-emption by the French State.

### 6 – Intellectual Property Right - Copyright

The copyright in any and all parts of the catalogue is the property of Artcurial SAS. Any reproduction thereof is forbidden and will be considered as counterfeiting to their detriment. Furthermore, Artcurial SAS benefits from a legal exception allowing them to reproduce the lots for auction sale in their catalogue, even though the copyright protection on an item has not lapsed.

Any reproduction of Artcurial SAS catalogue may therefore constitute an illegal reproduction of a work which may lead its perpetrator to be prosecuted for counterfeiting by the holder of copyright on the work. The sale of a work of art does not transfer to its buyer any reproduction or representation rights thereof.

### 7 – Items falling within the scope of specific rules

Any lot which includes one element in ivory, cannot be imported in the United States as its legislation bans the trade of African or Asian ivory, whatever its dating may be.

It is indicated by ()

### 8 – Removal of purchases

The buyer has to insure its purchase, and Artcurial SAS assumes no liability for any damage items which may occur after the sale. All transportation arrangements are the sole responsibility of the buyer.

### 9 – Severability

The clauses of these general conditions of purchase are independant from each other. Should a clause whatsoever be found null and void, the others shall remain valid and applicable.

### 10 – Law and Jurisdiction

In accordance with the law, it is added that all actions in public liability instituted on the occasion of valuation and of voluntary and court-ordered auction sales are barred at the end of five years from the hammer price or valuation.

These Conditions of purchase are governed by French law exclusively. Any dispute relating to their existence, their validity and their binding effect on any bidder or buyer shall be submitted to the exclusive jurisdiction of the Courts of France.

### Protection of cultural property

Artcurial SAS applies a policy to prevent the sale of looted or stolen cultural property.

Bank:





ASSOCIÉS
<p><b>Comité exécutif</b><span> </span>:</p> <p>François Tajan, <b>président délégué</b></p>
<p>Fabien Naudan, <b>vice-président</b>  Matthieu Lamoure, <b>directeur général d'Artcurial Motorcars</b>  Joséphine Dubois, <b>directeur financier et administratif</b></p>
<p><b>Directeur associé senior</b><span> </span>:</p> Martin Guesnet
<p><b>Directeurs associés</b><span> </span>:</p> Stéphane Aubert Emmanuel Berard Olivier Berman Isabelle Bresset Matthieu Fournier Bruno Jaubert

CONSEIL DE SURVEILLANCE ET STRATÉGIE
<p>Francis Briest, <b>président</b></p> <p>Axelle Givaudan, <b>secrétaire général, directeur des affaires institutionnelles</b></p>

CONSEILLER SCIENTIFIQUE ET CULTUREL
<p>Serge Lemoine</p>

GROUPE ARTCURIAL SA
<p><b>Président Directeur Général</b><span> </span>:</p> Nicolas Orlowski
<p><b>Vice-Président</b><span> </span>:</p> Francis Briest

<p><b>Conseil d'Administration</b><span> </span>:</p> Francis Briest, Olivier Costa de Beauregard, Nicole Dassault, Laurent Dassault, Carole Fiquémont, Marie-Hélène Habert, Nicolas Orlowski, Hervé Poulain
--

<p><b>Président d'honneur</b><span> </span>:</p> Hervé Poulain
--

<p><b>Président Directeur Général</b><span> </span>:</p> Nicolas Orlowski
<p><b>Vice-Président</b><span> </span>:</p> Francis Briest

<p><b>ARTCURIAL</b></p>
<p><b>7, ROND-POINT DES CHAMPS-ÉLYSÉES 75008 PARIS</b></p>
<p><b>T. +33 1 42 99 20 20</b></p>
<p><b>F. +33 1 42 99 20 21</b></p>
<p><b>E. CONTACT@ARTCURIAL.COM</b></p>
<p><b>www.artcurial.com</b></p>
<p>SAS au capital de 1<span> </span>797<span> </span>000 €</p>
<p>Agrément n° 2001-005</p>

<p><b>FRANCE</b></p>
<p><b>BORDEAUX</b></p> Marie Janoueix Hôtel de Gurchy 83 Cours des Girondins 33500 Libourne <b>T. +33 (0)6 07 77 59 49</b> mjanoueix@artcurial.com

<p><b>ARTCURIAL LYON</b></p> <b>MICHEL RAMBERT</b> <b>Commissaire-Priseur</b> <span> </span> : Michel Rambert 2-4, rue Saint Firmin – 69008 Lyon <b>T. +33 (0)4 78 00 86 65</b> mrambert@artcurial-lyon.com
---

<p><b>ARTCURIAL MARSEILLE</b></p> <b>STAMMEGNA ET ASSOCIÉ</b> 22, rue Edmond Rostand 13006 Marseille <b>Contact</b> <span> </span> : Clémence Enriquez, <b>20 18</b>
---

<p><b>MONTPELLIER</b></p> Geneviève Salasc de Cambiaire <b>T. +33 (0)6 09 78 31 45</b> gsalasc@artcurial.com
--

<p><b>ARTCURIAL TOULOUSE</b></p> <b>VEDOVATO – RIVET</b> <b>Commissaire-Priseur</b> <span> </span> : Jean-Louis Vedovato 8, rue Fermat – 31000 Toulouse <b>T. +33 (0)5 62 88 65 66</b> v.vedovato@artcurial-toulouse.com
--

<p><b>ARQANA</b></p> <b>ARTCURIAL DEAUVILLE</b> 32, avenue Hocquart de Turtot 14800 Deauville <b>T. +33 (0)2 31 81 81 00</b> contact@artcurial-deauville.com
--

## EUROPE

<p><b>Directeur Europe</b><span> </span>:</p> Martin Guesnet, <b>20 31</b>
<p><b>Assistante</b><span> </span>:</p> Héloïse Hamon, <b>20 31</b>

<p><b>ALLEMAGNE</b></p> Moritz von der Heydte, directeur Vera Schneider, assistante Galeriestrasse 2 b 80539 Munich <b>T. +49 89 1891 3987</b>
--

<p><b>AUTRICHE</b></p> Caroline Messensee, directeur Jacqueline Muehlbacher, assistante Rudolfsplatz 3 – 1010 Wien <b>T. +43 1 535 04 57</b>
---

<p><b>BELGIQUE</b></p> Vinciane de Traux, directeur Audrey Hulsmans, assistante 5, avenue Franklin Roosevelt 1050 Bruxelles <b>T. +32 2 644 98 44</b>
---

<p><b>ITALIE</b></p> Gioia Sardagna Ferrari, directeur Marta Ometto, assistante Palazzo Crespi, Corso Venezia, 22 – 20121 Milano <b>T. +39 02 49 76 36 49</b>
---

<p><b>MONACO</b></p> Louise Gréther, directeur Julie Moreau, assistante Résidence Les Acanthes 6, avenue des Citronniers 98000 Monaco <b>T. +377 97 77 51 99</b>
--

### MONDE

<p><b>CHINE</b></p> Jiayi Li, consultante 798 Art District, No 4 Jiuxianqiao Lu Chaoyang District – Beijing 100015 <b>T. +86 137 01 37 58 11</b> lijiyai7@gmail.com
---

<p><b>ISRAËL</b></p> Philippe Cohen, représentant <b>T. +33 (0)1 77 50 96 97</b> <b>T. +33 (0)6 12 56 51 36</b> <b>T. +972 54 982 53 48</b> pcohen@artcurial.com
--

## ADMINISTRATION ET GESTION

<p>Secrétaire général,  <b>directeur des affaires institutionnelles</b><span> </span>:</p> Axelle Givaudan, <b>20 25</b> <b>Directeur administratif et financier</b> <span> </span> : Joséphine Dubois, <b>16 26</b>
--

<p><b>COMPTABILITÉ ET ADMINISTRATION</b></p> <b>Comptabilité des ventes</b> <span> </span> : <b>Responsable</b> <span> </span> : Marion Dauneau, Charlotte Norton
--

<p><b>Comptabilité générale</b><span> </span>:</p> <b>Responsable</b> <span> </span> : Virginie Boisseau Sandrine Abdelli, Marion Bégat, Sandra Margueritat, Mouna Sekour
---

<p><b>Gestion des ressources humaines</b><span> </span>:</p> Isabelle Chênais, <b>20 27</b>
---

<p><b>LOGISTIQUE ET GESTION DES STOCKS</b></p> <b>Directeur</b> <span> </span> : Éric Pourchet Rony Avilon, Mehdi Bouchekout, Laurent Boudan, Denis Chevallier, Julien Goron, Lionel Lavergne, Joël Laviolette, Vincent Mauriol, Lal Sellahannadi
--

<p><b>TRANSPORT ET DOUANE</b></p> Marion Le Bec, <b>20 77</b> shipping2@artcurial.com Marine Viet, <b>16 57</b> shipping@artcurial.com
---

<p><b>RELATIONS CLIENTS</b></p> Anne de Turenne, <b>20 33</b> Anne-Caroline Germaine, <b>20 61</b>
---

<p><b>ORDRES D'ACHAT, ENCHÈRES PAR TÉLÉPHONE</b></p> <b>Direction</b> <span> </span> : Thomas Gisbert de Callac, <b>20 51</b> Sixtine Boucher, Kristina Vrzest <b>bids@artcurial.com</b>
---

<p><b>MARKETING, COMMUNICATION ET ACTIVITÉS CULTURELLES</b></p> <b>Directeur</b> <span> </span> : Carine Decroi, <b>16 52</b> <b>Chef de projet marketing Europe</b> <span> </span> : Florence Massonnet, <b>20 87</b> <b>Chef de projet marketing junior</b> <span> </span> : Béatrice Epezy, <b>16 23</b> <b>Relations presse</b> <span> </span> : Jean-Baptiste Duquesne, <b>20 76</b> <b>Abonnements catalogues</b> <span> </span> : Géraldine de Mortemart, <b>20 43</b> Isaure de Kervénoaël, <b>20 86</b>
---

## DÉPARTEMENTS D'ART

<p><b>ARCHÉOLOGIE ET ARTS D'ORIENT</b></p> <b>Spécialiste junior</b> <span> </span> : Mathilde Neuve-Église, <b>20 75</b> <b>Administrateur</b> <span> </span> : Marie-Savine Senave, <b>1013</b>
--

<p><b>ARCHÉOLOGIE</b></p> <b>Expert</b> <span> </span> : Daniel Lebeurrier <b>Contact</b> <span> </span> : Isabelle Bresset, <b>20 13</b>
--

<p><b>ARTCURIAL MOTORCARS AUTOMOBILES DE COLLECTION</b></p> <b>Directeur général</b> <span> </span> : Matthieu Lamoure <b>Directeur adjoint</b> <span> </span> : Pierre Novikoff <b>Spécialistes junior</b> <span> </span> : Antoine Mahé, Gautier Rossignol <b>Consultant</b> <span> </span> : Frédéric Stoesser <b>Directeur des opérations et de l'administration</b> <span> </span> : Iris Hummel <b>20 56</b> <b>Administrateur</b> <span> </span> : Anne-Claire Mandine, <b>20 73</b>
---

<p><b>AUTOMOBILIA AÉRONAUTIQUE, MARINE</b></p> <b>Directeur</b> <span> </span> : Matthieu Lamoure <b>Direction</b> <span> </span> : Sophie Peyrache, <b>20 41</b>
--

<p><b>ART D'ASIE</b></p> <b>Directeur</b> <span> </span> : Isabelle Bresset, <b>20 13</b> <b>Expert</b> <span> </span> : Philippe Delalande
--

<p><b>Administrateur -catalogueur</b><span> </span>:</p> Qinghua Yin, <b>20 32</b>
--

<p><b>ART DÉCO</b></p> <b>Spécialiste</b> <span> </span> : Sabrina Dolla, <b>16 40</b> <b>Spécialiste junior</b> <span> </span> : Cécile Tajan, <b>20 80</b> <b>Experts</b> <span> </span> : Cabinet d'expertise Marcilhac
---

<p><b>ART TRIBAL</b></p> <b>Direction</b> <span> </span> : Florence Latieule, <b>20 38</b>
<p><b>BANDES DESSINÉES</b></p> <b>Expert</b> <span> </span> : Éric Leroy <b>Administrateur</b> <span> </span> : Saveria de Valence, <b>20 11</b>

<p><b>BIJOUX</b></p> <b>Directeur</b> <span> </span> : Julie Valade <b>Spécialiste</b> <span> </span> : Valérie Goyer <b>Experts</b> <span> </span> : S.A.S. Déchaut-Stetten <b>Administrateur</b> <span> </span> : Marianne Balse, <b>20 52</b>
--

<p><b>CURIOSITÉS, CÉRAMIQUES ET HAUTE ÉPOQUE</b></p> <b>Expert</b> <span> </span> : Robert Montagut <b>Contact</b> <span> </span> : Isabelle Boudot de La Motte, <b>20 12</b>
--

<p><b>INVENTAIRES</b></p> <b>Directeur</b> <span> </span> : Stéphane Aubert <b>Directeur adjoint</b> <span> </span> : Astrid Guillon <b>Consultants</b> <span> </span> : Jean Chevallier, Catherine Heim <b>Administrateurs</b> <span> </span> : Clémence Enriquez, <b>20 18</b> Béatrice Nicolle, <b>16 55</b>
---

<p><b>LIVRES ET MANUSCRITS</b></p> <b>Spécialiste</b> <span> </span> : Guillaume Romaneix <b>Administrateur</b> <span> </span> : Lorena de La Torre, <b>16 58</b>
--

<p><b>MOBILIER, OBJETS D'ART DU XVIII<sup>E</sup> ET XIX<sup>E</sup> S.</b></p> <b>Directeur</b> <span> </span> : Isabelle Bresset <b>Céramiques, expert</b> <span> </span> : Cyrille Froissart <b>Orfèverie, experts</b> <span> </span> : S.A.S. Déchaut-Stetten, Marie de Noblet <b>Spécialiste junior</b> <span> </span> : Filippo Passadore <b>Administrateur</b> <span> </span> : Gabrielle Richardson, <b>20 68</b>
---

<p><b>MONTRES</b></p> <b>Directeur</b> <span> </span> : Marie Sanna-Legrand <b>Expert</b> <span> </span> : Romain Réa <b>Administrateur</b> <span> </span> : Justine Lamarre, <b>20 39</b>
---

<p><b>ORIENTALISME</b></p> <b>Directeur</b> <span> </span> : Olivier Berman, <b>20 67</b>
--

<p><b>SOUVENIRS HISTORIQUES ET ARMES ANCIENNES</b></p> <b>Expert</b> <span> </span> : Gaëtan Brunel <b>Administrateur</b> <span> </span> : Juliette Leroy, <b>20 16</b>
--

<p><b>VENTES GÉNÉRALISTES</b></p> <b>Direction</b> <span> </span> : Isabelle Boudot de La Motte <b>Administrateurs</b> <span> </span> : Juliette Leroy, <b>20 16</b> Thaïs Thirouin, <b>20 70</b>
---

<p><b>TABLEAUX ET DESSINS ANCIENS ET DU XIX<sup>E</sup> S.</b></p> <b>Directeur</b> <span> </span> : Matthieu Fournier <b>Dessins anciens, experts</b> <span> </span> : Bruno et Patrick de Bayser <b>Spécialiste junior</b> <span> </span> : Elisabeth Bastier <b>Administrateur -catalogueur</b> <span> </span> : Alix Fade, <b>20 07</b>
--

<p><b>VINS FINS ET SPIRITUEUX</b></p> <b>Experts</b> <span> </span> : Laurie Matheson Luc Dabadie <b>Administrateur</b> <span> </span> : Marie Calzada, <b>20 24</b> vins@artcurial.com
--

<p><b>HERMÈS VINTAGE &amp; FASHION ARTS</b></p> <b>Directeur</b> <span> </span> : Pénélope Blanckaert <b>Spécialiste junior</b> <span> </span> : Élisabeth Telliez <b>Administrateur</b> <span> </span> : Audrey Sadoul <b>T. +33 1 58 56 38 13</b>
---

<p><b>DIRECTION DES DÉPARTEMENTS DU XX<sup>E</sup> S.</b></p> <b>Vice-président</b> <span> </span> : Fabien Naudan <b>Assistante</b> <span> </span> : Alma Barthélemy, <b>20 48</b>
--

<p><b>DESIGN</b></p> <b>Directeur</b> <span> </span> : Emmanuel Berard <b>Administrateur design</b> <span> </span> : Claire Gallois, <b>16 24</b> <b>Consultant design scandinave</b> <span> </span> : Aldric Speer <b>Administrateur design scandinave</b> <span> </span> : Capucine Tamboise, <b>16 21</b>
---

<p><b>ESTAMPES, LIVRES ILLUSTRÉS ET MULTIPLES</b></p> <b>Administrateur</b> <span> </span> : Pierre-Alain Weydert, <b>16 54</b>
--

<p><b>PHOTOGRAPHIE</b></p> <b>Expert</b> <span> </span> : Christophe Lunn <b>Administrateur</b> <span> </span> : Capucine Tamboise, <b>16 21</b>
---

<p><b>URBAN ART LIMITED ÉDITION</b></p> <b>Spécialiste senior</b> <span> </span> : Arnaud Oliveux <b>Administrateur</b> <span> </span> : Karine Castagna, <b>20 28</b>
---

<p><b>IMPRESSIONNISTE &amp; MODERNE</b></p> <b>Directeur Art Impressionniste &amp; Moderne</b> <span> </span> : Bruno Jaubert <b>École de Paris, 1905 – 1939</b> <span> </span> : <b>Expert</b> <span> </span> : Nadine Nieszawer <b>Spécialiste junior</b> <span> </span> : Stéphanie de Dumast <b>Recherche et certificat</b> <span> </span> : Jessica Cavaleo <b>Historienne de l'art</b> <span> </span> : Marie-Caroline Sainsaulieu <b>Catalogueur</b> <span> </span> : Florent Wanecq <b>Administrateur</b> <span> </span> : Élodie Landais, <b>20 84</b>
---

<p><b>POST-WAR &amp; CONTEMPORAIN</b></p> <b>Responsables</b> <span> </span> : Hugues Sébilleau Karim Hoss <b>Recherche et certificat</b> <span> </span> : Jessica Cavaleo <b>Catalogueur</b> <span> </span> : Sophie Cariguel <b>Administrateur</b> <span> </span> : Vanessa Favre, <b>16 13</b>
---

### COMMISSAIRES-PRISEURS HABILITÉS

Francis Briest, François Tajan, Hervé Poulain, Isabelle Boudot de La Motte, Isabelle Bresset, Stéphane Aubert, Arnaud Oliveux, Matthieu Fournier, Astrid Guillon

### VENTES PRIVÉES

**Contact** : Anne de Turenne, **20 33**

<p><b>Président Directeur Général</b><span> </span>:</p> Nicolas Orlowski
<p><b>Vice-Président</b><span> </span>:</p> Francis Briest

Tous les emails des collaborateurs d'Artcurial, s'écrivent comme suit : initiale du prénom et nom @artcurial.com, par exemple : iboudotdelamotte@artcurial.com

Les numéros de téléphone des collaborateurs d'Artcurial se composent comme suit : **+33 1 42 99 xx xx**

**AFFILIÉ À INTERNATIONAL AUCTIONEERS**

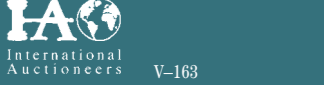
**IA**
International Auctioneers



